

ЦИФРОВОЙ ТАЙМЕР DATA LOG 2

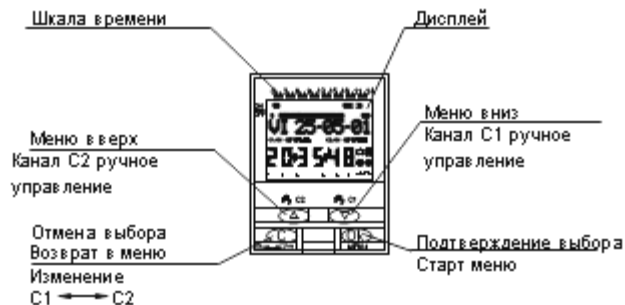
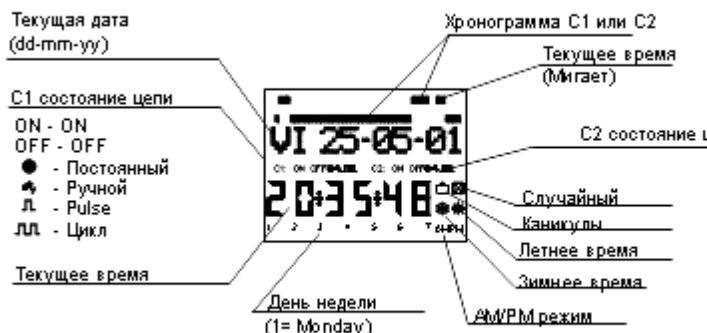

ОПИСАНИЕ

DATA LOG 2 цифровой таймер с 2-мя независимыми каналами переключения (2 перекидных контакта) для управления любой электрической установкой. Имеет возможность подачи кратковременных импульсов (1-59 секунд), циклы повторения, автоматический переход на летнее \ зимнее время, счетчик времени.

Меню отображено на 5-и языках, дисплей показывает хронограмму того дня, для которого предназначено программирование, канала C1 или C2. Чтобы увидеть хронограмму каналов C1 или C2, нажмите клавишу " C " (C1 – C2). Хронограмма разделена на 48 секций, каждая секция представляет 30 минут. Каждая секция соответствует текущему времени.

УСТАНОВКА

ВНИМАНИЕ: Электрические устройства должны устанавливаться уполномоченным монтажником.

ОЧЕНЬ ВАЖНО: таймер внутренне защищен от электромагнитных излучений. Однако, очень сильные электромагнитные поля могут воздействовать на работу прибора. Такого вмешательства можно избегать, твердо придерживаясь следующих рекомендаций при установке:

- Устройство не должно устанавливаться около индуктивной нагрузки (двигатели, трансформаторы, контакторы, и т.д.)
- Рекомендуется присоединение отдельной питающей линией (оборудованной сетевым фильтром, если необходимо).
- Индуктивные нагрузки должны быть оборудованы подавителями возмущений (варистор, RC фильтр).
- Если таймер должен использоваться в комбинации с другими устройствами, необходимо проверить, что никакие паразитные возмущения не будут вызваны этой группой

Сборка: рекомендуется установка на 35 мм симметричную DIN рейку согласно EN 50 022.

СХЕМА ПОДКЛЮЧЕНИЯ

Согласно приведенной схеме

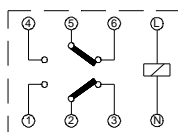

ЗАПУСК

Таймер имеет заводские настройки, которые включают текущую дату и время:

Время:	Центральное Европейское время (E.U).
Часы:	24 ч установка
Переход зима \ лето:	Автоматический (последнее воскресенье в марте)
Переход лето \ зима:	Автоматический (последнее воскресенье в октябре)

Каникулы:	NO (off)
Случайная программа:	NO (off)
C1 счетчик:	Zeroed (00:00 часов)
C2 счетчик:	Zeroed (00:00 часов)
Программы:	None (память пуста)

ПРОГРАММИРОВАНИЕ

Программирование на основе меню (текстовые сообщения).

Если действия запрограммированы на одно и тоже время, помните, что некоторые программы имеют приоритет над другими
Порядок очередности следующий: PERMANENT MODE →HOLIDAY PROGRAM →RANDOM PROGRAM → PULSE ON →PULSE OFF→PROGRAMMING OFF→PROGRAMMING ON→CYCLE PROGRAMMING

программируемая информация, всегда отображается на дисплее.

При нажатии "OK" переходите в меню "PROGRAM MENU". Если используемый язык не подходит, переустановите таймер.

RESET (СБРОС)

Когда все четыре клавиши нажаты больше 3 секунд, все существующие программы сбрасываются, и появляется меню LANGUAGE (выбор языка)

ВЫБОР ЯЗЫКА

Используйте клавиши UP **D** вверх и DOWN **N** вниз, чтобы выбрать язык, и подтвердите нажатием "OK". Меню DATE YEAR появляется автоматически.

(См. пример)

CLOCK SETTING (УСТАНОВКА ЧАСОВ)

Нажмите "OK", чтобы войти в MENU PROGRAM, используйте клавиши **D** и **N**, выберите MENU DATE. Подтвердите "OK", чтобы войти DATE YEAR. Клавишами **D** и **N** выберите необходимый вам год и подтвердите "OK". MONTH (месяц) и DATE (дату) вводят таким же образом. Нажмите "OK", чтобы сохранить. День недели установится автоматически и произойдет переход на установку TIME (времени: dd, mm, yy). Используйте клавиши **D** и **N**, настройте часы, подтвердите "OK", те же самые действия повторите с минутами. Нажмите клавишу "OK", появится MENU PROGRAM. (См. пример)

ОСНОВНОЕ ПРОГРАММИРОВАНИЕ МЕНЮ ПРОГРАММ

Оба канала могут быть запрограммированы в программах (Prog 1 to Prog 50) с различными видами переключения, кроме CYCLE. Для программирования в одном канале выберите режим "-----" или другой.

В нормальном режиме нажмите "OK" для доступа в MENU PROGRAM. Нажмите "OK", на дисплее появится PROGRAM PROG 01.

ON-OFF ПРОГРАММИРОВАНИЕ

Нажмите "OK", на дисплее увидите PROGRAM -- PROG 01: Подтвердите "OK", на дисплее PROG 01:C1: ON. Используя клавиши **D** и **N** выберите тип переключения ON-OFF, PULSE, CYCLE или "-----". Сделанный выбор подтвердите клавишей "OK", на дисплее появится 2 канал PROG 01 C2 -----, клавишами **D** и **N** выберите тип переключения: On, OFF, PULSE, CYCLE or "-----". Подтвердите "OK".

Если в обоих каналах выбран режим "-----", тогда второй канал 2 автоматически переходит в ON. Подтвердите клавишей "OK". На дисплее автоматически появляется MO: YES. Если вы хотите, чтобы программа была выполнена в понедельник (Monday), нажмите "OK", если нет, клавишами **D** и **N** выберите MO: NO. Подтвердите "OK", и выполните те же самые операции на другие дни недели.

После выбора дней недели, вы должны установить время, для выполнения программы. Используйте **D** и **N**, чтобы установить часы, подтвердите "OK", также с минутами. Подтвердите "OK", перейдете в режим PROGRAM PROG 02: подтвердите "OK", на дисплее PROG 02 C1: ON. Выполните те же действия, что и с программой Program 01. В таймере 50 ячеек памяти (PROG 01 до PROG 50). (см. пример)

После программирования, нажмите несколько раз "C", перейдете в нормальный режим.

ПРОСМОТР УСТАНОВЛЕННЫХ ПРОГРАММ

Нажмите клавишу "OK", войдете в меню (MENU PROGRAM), нажмите "OK", на дисплее появится сообщение PROGRAM PROG 01.

Перебором клавиш **D** и **N**, сможете просмотреть все программы от 1 до 50.

ИЗМЕНЕНИЕ ИЛИ УДАЛЕНИЕ ПРОГРАММ

Нажмите "OK", чтобы войти в PROGRAM меню, снова "OK", на дисплее PROGRAM PROG 01. Используйте клавиши **D** и **N**, выберите программу (1 до 50), которую желаете изменить, нажмите "OK", на дисплее появится MODIFY. Клавишами **D** и **N** выберите CLEAR (очистить) или MODIFY (изменить), сделайте выбор, и нажмите "OK".

Если выбрали CLEAR, программа будет удалена, дисплей покажет PROGRAM и удаленную программу (PROG XX).

Если выбрали MODIFY, нажмите "OK", выберите тип переключения (ON-OFF / PULSE / CYCLE) и следуйте, как написано в параграфе PROGRAMMING (программирование). Для возврата к нормальному режиму, нажмите несколько раз клавишу "C", пока на дисплее не появится текущее время.

РУЧНАЯ АКТИВАЦИЯ

В нормальном режиме каждый канал может быть временно активирован или деактивирован: для C1 клавиша **N** для C2 клавиша **D**; на дисплее появится символ " " и каналы останутся в таком положении до программирования. Также можно активировать или деактивировать каналы, следуя следующим действиям:

Нажмите "OK" войдите в MENU PROGRAM, используя клавиши **D** или **N** пока на дисплее не появится MANUAL. Нажмите "OK" для подтверждения выбора режима MANUAL для C1: ON, клавишами **D** или **N** выберите ON, OFF, ON **Z** (permanent-постоянно), OFF **Z** (permanent-постоянно) или "-----". Подтвердите выбор клавишей "OK" на дисплее появится MANUAL C2: ----- клавишами **D** или **N** выберите ON, OFF, ON **Z** (permanent-постоянно), OFF **Z** (permanent-постоянно) или "-----". Нажмите несколько раз клавишу "OK" и вернетесь к исходному состоянию. Для изменения этого режима, повторите выше описанные действия и выберите ON или OFF. Вы также можете изменить ON **Z** или OFF **Z**, с помощью клавиш **D** или **N**, в нормальном режиме. Символы для текущих операций видны на дисплее.

ПРОГРЕССИВНОЕ ПРОГРАММИРОВАНИЕ. СПЕЦИАЛЬНЫЕ ФУНКЦИИ ПРОГРАММИРОВАНИЕ ИМПУЛЬСА

При программировании импульса, каналы могут производить коммутацию от 1 до 59 секунд. Выберите ON или OFF для pulses.

В нормальном режиме, нажмите "OK" войдете в MENU PROGRAM. Нажмите "OK" на дисплее будет: PROGRAM PROG 01. Нажмите "OK" на дисплее будет PROG 01: PROGRAM. Нажмите "OK" войдете в PROG 01: будет C1: ON. Клавишами **D** или **N** выберите PULSE. Нажмите

OK на дисплее будет PULSE ON. Для C2 ----. Клавишами **D** или **N** выберите для 2 канала: ON-OFF, PULSE, STOP или ----. Нажмите "OK" для подтверждения, дисплей покажет MO: YES. Если вы хотите, чтоб работал только в понедельник (Monday), нажмите "OK," если не хотите, выберите клавишами **D** или **N** пока на дисплее не будет MO: NO. Нажмите "OK" и выполните те же действия для других дней недели, если хотите их запрограммировать. После того как выбрали дни недели, надо установить время. Используя клавиши **D** и **N**, установите время, и подтвердите клавишей "OK." То же самое с минутами, подтвердите клавишей "OK," на дисплее будет PULSE ON: выберите, когда цепь должна быть замкнута клавишами **D** или **N** и подтвердите "OK". Дисплей покажет PULSE OFF. Клавишами **D** или **N** выберите когда цепь должна быть выключена, и подтвердите клавишей "OK".

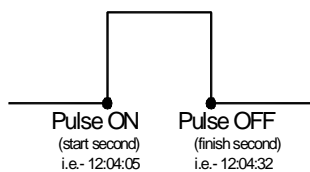

ПЕРЕХОД НА ЗИМНЕЕ / ЛЕТНЕЕ ВРЕМЯ

Для входа в MENU, нажмите "OK", используя клавиши **D** и **N**, найдите опцию EX I CAS. Подтвердите "OK", на дисплее появится EXTRAS SEASON, нажмите клавишу "OK", на выбор будут представлены 3 опции: AUTO, MANUAL и DO NOT USE (не использовать). Выберите клавишами **D** и **N**, подтвердите "OK."

AUTO (часы автоматически переводятся в последнее воскресенье в марте и в последнее воскресенье в октябре).

В этом режиме никакие изменения невозможны. Выберите эту опцию, на дисплее появится SEA AUTO W(зима) → S(лето) и дату, перевод времени произойдет с зимнего на летнее в последнее воскресенье марта. После нажатия "OK", появится SEA AU W → S DATE клавишами **D** или **N** показывает время изменения (02:00:00). Когда вы нажимаете снова "OK", увидите SEA AUTO S → W переход с летнего на зимнее время (В последнее воскресенье в октябре). Нажмите "OK" покажет вам дату, и клавишами **D** или **N** увидите время, когда произойдет переход (03:00:00). Нажав "C" или "OK" перейдете в меню EXTRAS HOLIDAYS.

MANUAL (Позволяет вам выбирать дату и время для изменения времени).

Когда выбираете эту опцию, на дисплее появится SEA MANUAL W → S и дату замены времени зима \ лето. Нажав "OK" вы можете заменять месяц, клавишами **D** и **N**. Подтвердите "OK", увидите LS (для прошлого воскресенья): YES. Если вы хотите в прошлое воскресенье выбранного месяца, нажмите "OK", если нет LS: NO используя клавиши **D** и **N**, далее "OK".

Если принимаете LS: NO, то можете выбрать день месяца, часы и минуты, когда хотите произвести смену времени. Подтвердите "OK," на дисплее увидите (S → W), подтвердите "OK", и перейдете в режим EXTRAS HOLIDAYS.

DO NOT USE (не использовать, не переводить)

Если вы выбираете эту опцию, и подтверждаете клавишей "OK", перевода времени не произойдет, и вы возвращаетесь назад к опции EXTRAS HOLIDAYS.

Если есть программы, запрограммированные в период перевода времени, они будут дублированы или не выполнены, в зависимости от установленного времени для выполнения программы.

HOLIDAY PROGRAM (ПРОГРАММА КАНИКУЛ/ОТПУСКА)

Эта программа позволяет отменять программы, которые работают в этот период. Когда назначенный период проходит, таймер восстановит все запланированные программы. Нажмите "OK", войдите в MENU PROGRAM, клавишами **D** и **N** выберите EXTRAS, нажмите "OK", далее **D** и **N** выберите HOLIDAYS. Нажмите "OK", дисплей покажет HOLIDAYS BEGIN (каникулы начинаются), нажмите OK, увидите BEGIN HOUR. Клавишами **D** и **N** выберите время, далее "OK", затем выбираете MINUTE, MONTH(месяц) и DAY(день). Подтвердите "OK", на дисплее увидите HOLIDAYS END, таким же образом выберите время, когда заканчиваются каникулы (отпуск). Нажмите "OK", на дисплее появится EXTRAS RANDOM, несколько раз нажмите клавишу "C", перейдете в нормальный режим работы.

В течении этого периода показан символ чемодана **O**.

ДЕЗАКТИВАЦИЯ ПРОГРАММЫ (HOLIDAY)

Чтобы дезактивировать эту программу, войдите в меню EXTRAS, затем HOLIDAYS, клавишами **D** и **N**, выберите CLEAR, нажмите "OK", программа удалена. Нажмите "C" для возврата к нормальному режиму.

RANDOM PROGRAMS (СЛУЧАЙНАЯ ПРОГРАММА)

Таймер DATA LOG 2 может выполнять действия "ON" или "OFF" в случайном порядке. В интервале времени 07:00 до 24:00.

Программа RANDOM → 1 выполняет программу в интервале времени между 10 минутами и 1 часом.

Программа RANDOM → 1 выполняет программу в интервале времени между 2 и 4 часами.

В нормальном режиме нажмите "OK" и клавишами **D** или **N** выберите EXTRAS RANDOM. Нажмите "OK" увидите RANDOM → 1.

Клавишами **D** или **N** выберите опцию → 1, → 2 или STOP, которая остановит выполнение программы. Нажмите "OK" несколько раз "C" для возврата в рабочий режим. Если одна из программ будет выбрана, на дисплее появится знак **O**.

В этом режиме, ни одна из запрограммируемых программ работать не будет.

COUNTER (СЧЕТЧИК)

Чтобы контролировать отрезок времени, когда цепь C1 или C2 будет замкнута (C1 ON) и (C2 ON), выбираете в меню опцию EXTRAS COUNTER покажет на дисплее число часов (до 9999 часов)

В рабочем режиме нажмите "OK" клавишами **D** или **N** выберите режим EXTRAS COUNTER. Нажмите "OK" выберите COUNTER C1 пойдет отсчет времени. Также для канала C2 клавишами **D** или **N**.

Для возврата к нормальному режиму нажмите "C" несколько раз.

Для обнуления счетчика, нажмите "OK" выберите CONT C1 CLEAR или CONT C2 CLEAR, нажмите "OK", на дисплее появится CLEAR C1 YES или CLEAR C2 YES. Клавишами **D** или **N** выберите YES или NO подтвердите "OK". Нажмите несколько раз клавишу "C" для возврата в нормальное меню.

12 (AM = PM) ИЛИ 24-ЧАСОВОЙ ВЫБОР

Вы можете выбрать формат времени AM: PM или 24-часовой. В нормальном режиме, нажмите "OK", клавишами **D** и **Ñ** выберете EXTRAS, и режим 12/24H. Выберите в меню режим 12ч или 24ч, нажмите "OK". Для возврата к нормальному режиму, нажмите клавишу "C" несколько раз. Если выбран 12ч режим, на дисплее будет отображено.

ПРОГРАММИРОВАНИЕ ЦИКЛА

Цикл – последовательность повторных переключений. Каждый цикл занимает 2-е ячейки в памяти (PROG X, PROG X+1).

Войдите в MENU PROGRAM и нажмите "OK". Используя клавиши **D** и **Ñ**, выберете программу (PROG XX), нажмите "OK", на дисплее появится PROGRAM. Нажмите "OK", увидите C1:ON. Выберите опцию CYCLE. Для программы цикл для 2 канала, выберете "-----" подтвердите "OK", на дисплее C2: ON, клавишами **D** или **Ñ** выберете CYCLES. Нажмите "OK," на дисплее DAY BEG MO: YES (что позволит вам выбрать стартовый день для цикла). Если вы хотите, чтобы программа запустилась в Monday, нажмите "OK," или используйте клавиши **D** или **Ñ** пока на дисплее не появится DAY BEG MO: NO. Нажмите "OK". Чтобы выбрать другой день недели, проделайте те же операции.

После того как выбрали дни, надо выбрать начало цикла, начинающего с часа. Используя, клавиши **D** или **Ñ** войдите в часы и нажмите "OK." Войдите в минуты цикла таким же образом, подтвердите "OK", DAY END MO: YES (что позволит вам выбрать последний день цикла) увидите на дисплее. Повторите ту же процедуру для заключения цикла.

Время длительности цикла, должно быть запрограммировано (TIME ON). Введите время начала цикла (максимум 23 часа 59минут – минимум 0 часов 1 минута) и конец цикла (TIME OFF) в часах и минутах (максимум 23 часа 59минут – минимум 0 часов 1 минута). (См. пример)

Перед программированием, проверьте, что следующая ячейка памяти свободна. Если занята, то опция CYCLE не будет доступна.

Программа CYCLE не поместится в 50 ячеек памяти. Не программируйте программу циклов внахлест, поскольку при выполнении одного цикла, наложенный цикл не будет стартовать.

Цикл показывается в хронограмме как ON от начала до конца.

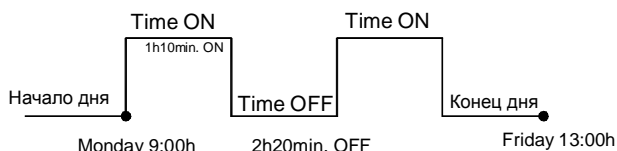

ТЕХНИЧЕСКИЕ ХАРАКТЕРИСТИКИ

Питание:	обозначено на приборе	
Переключающая способность:	2x16 (10)A/250V~	
Максимальная рекомендуемая нагрузка:		
Лампы накаливания.-	3000 Вт	
Люминесцентные.-	1200 Вт	
Люминесцентные с компенсацией.-	1200 Вт	150 µF.
Галогенные низкого напряжения.-	1000 ВА	
Галогенные (230 V).-	2500 Вт	
Энергосберегающие.-	10x23 Вт	

Тип контакта и материал:

Переключающийся AgSnO2

Потребляемая мощность: 8 VA 2 канала (приблизительно 1 Вт)

Кол-во программ: 50

Тип программ: ON OFF

ИМПУЛЬСНЫЙ (PULSE) (1 до 59 секунд)

ЦИКЛИЧЕСКИЙ (CYCLES) (от 1 минуты до 23часов 59 минут, в режиме ON or OFF)

Время переключения: менее 1 секунды

Точность хода: $\leq \pm 1$ с/день при 23°C

Резервное питание: 5 лет. (литиевый аккумулятор)

Рабочая температура: -10 °C до +45 °C

Тип защиты: IP 20 согласно EN 60529

Класс защиты: II согласно EN 60335 при правильном монтаже

ГАБАРИТЫ

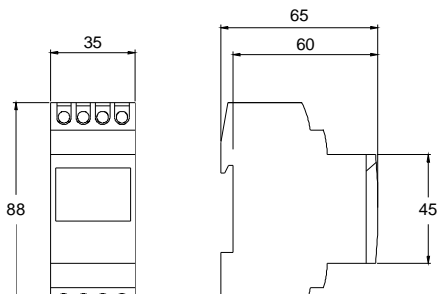

ПРИМЕРЫ ПРОГРАМИРОВАНИЯ

ВЫБОР ЯЗЫКА

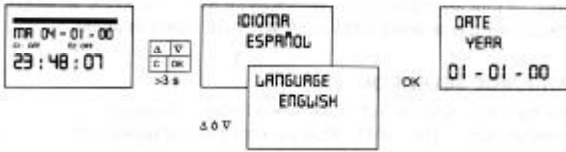

НАСТРОЙКА ВРЕМЕНИ

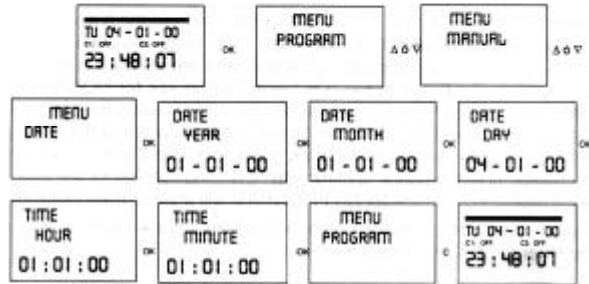

ПРОГРАМИРОВАНИЕ ON: Monday 09:10 OFF: Tuesday 11:30

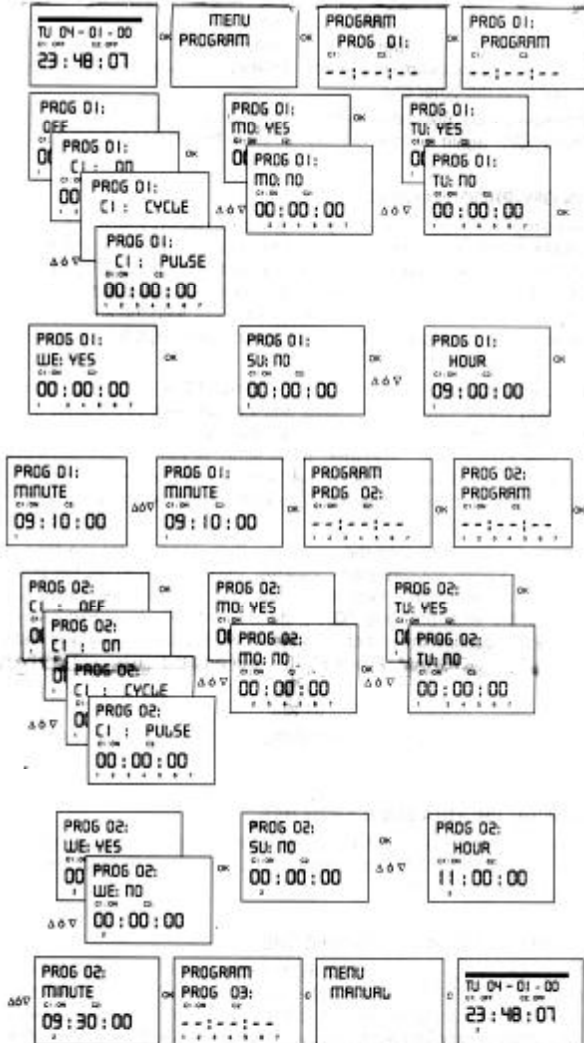

ПРОГРАМИРОВАНИЕ ЦИКЛА: START DAY: Monday 09:00, END DAY: Friday 18:00 ON: 2h OFF: 5h

