

## ECOMAT MINI 2N DETECTOR DE PRESENCIA

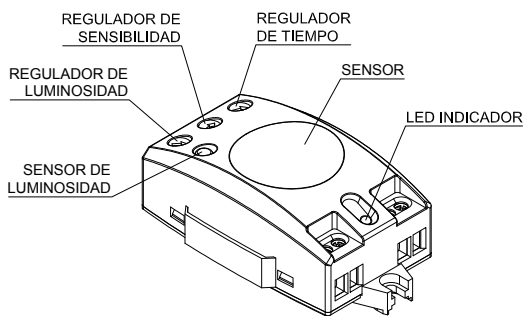

El detector de presencia ECOMAT MINI 2N es capaz de detectar el más mínimo movimiento gracias a su tecnología de alta frecuencia. Su precisión de detección no depende de la temperatura ambiente. Detecta de forma inmediata cualquier movimiento, incluso elementos inertes como por ejemplo: puertas o sillas. El ECOMAT MINI 2N detecta en un campo de acción de hasta 10 metros con 360° de cobertura.

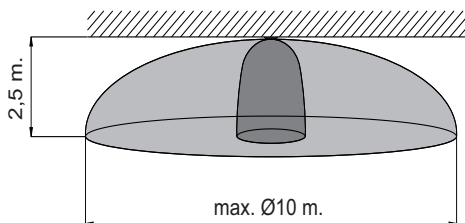

### INSTALACIÓN

La instalación y montaje de aparatos eléctricos debe ser realizada por personal autorizado.

El aparato está internamente protegido contra interferencias por un circuito de seguridad. No obstante, algunos campos magnéticos especialmente fuertes pueden llegar a alterar su funcionamiento.

**ATENCIÓN:** Desconectar la alimentación antes de la instalación.

### Consejos de instalación

- El equipo puede penetrar materiales no metálicos como madera, ladrillo, escayola.
- Evitar su montaje en lugares con vibraciones.
- Desconectar la tensión para cambiar lámparas fundidas.
- Instalar a más de 6 cm del balasto.
- Debe instalarse en un lugar seco y libre de posibles salpicaduras.
- No debe instalarse frente a objetos metálicos, esto puede afectar a la distancia de captación. Las ondas del equipo no son capaces de atravesar objetos metálicos.
- El ECOMAT MINI 2N detecta el rebote de las ondas emitidas, por lo que la detección mejora en volúmenes cerrados como pasillos, portales, baños y despachos, disminuyendo en volúmenes grandes o abiertos como garajes, porches, etc.

### MONTAJE

Ejemplo de instalación sobre falso techo (no metálico):

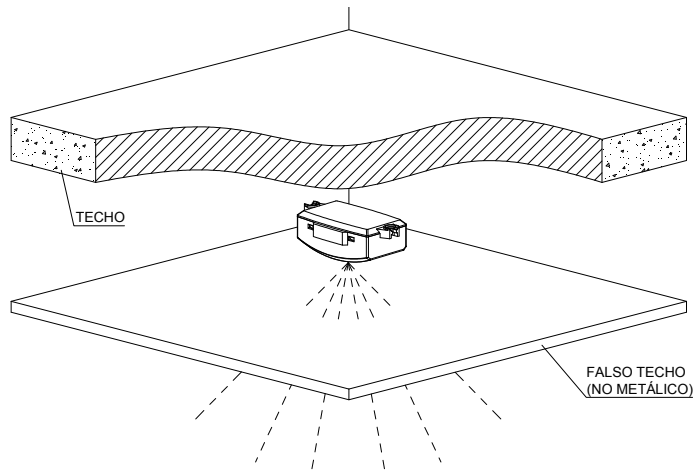

El sensor debe estar orientado hacia la zona en la que queremos que se produzca la detección.

### CONEXION

Conexión de acuerdo al siguiente esquema:

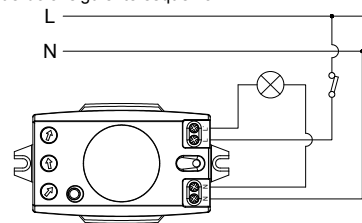

Una conexión equivocada puede dañar el aparato.

### PUESTA EN SERVICIO.

En el frontal del aparato se encuentran los 3 potenciómetros:

- **TIME:** Permite ajustar la temporización de 5 segundos a 30 minutos. La temporización empieza después de haber detectado el último movimiento.
- **METER:** El diámetro del campo de detección es regulable entre 2 y 10 metros.
- **LUX:** Regulable entre 5 Lux (noche) y 2000 Lux (día).

**Cuando se conecta el dispositivo y después de 30 segundos de encendido, el sensor entra en funcionamiento normal. Girar el potenciómetro TIME a modo TEST.**

### STAND BY

Una vez transcurrido el tiempo de retardo ajustado después de una detección, la iluminación permanecerá al 20% de su valor máximo. Cada 30 min en stand by el equipo comprueba el nivel de luminosidad manteniendo el stand by si está por debajo del nivel de lux seleccionado y en caso de que la luminosidad natural del recinto supere la programada en el ajuste de luminosidad (LUX), se apagará la iluminación y deja de detectar. En stand by el equipo detecta cualquier movimiento en su radio de acción. La función stand by evita quedarnos sin luz en zonas oscuras, como trasteros, garajes, pasillos de hotel, etc.)

### FUNCION TEST

Esta función es utilizada para comprobar la zona de detección requerida.

Con el ajuste **METER** regulamos el alcance del equipo desde 2 hasta 10 metros de diámetro.

Enciende el led rojo del equipo y la iluminación asociada durante 2 segundos en el momento que se produce una detección, independientemente de la regulación de **LUX**.

Después de comprobar la zona de detección, se deben ajustar los potenciómetros **TIME** al tiempo deseado de encendido de la iluminación después de una detección, entre 5s y 30 min. Y **LUX** al nivel de luminosidad por encima del cual el equipo no debe encender la iluminación. LA VARIACION DEL NIVEL DE LUX SELECCIONADO SOLO SE HACE EFECTIVO CUANDO APAGA COMPLETAMENTE LA CARGA. (NO STAND BY)

### MODO PERMANENTE (ON 4 horas)

Para poner el equipo en encendido permanente durante 4 horas, independientemente de la luminosidad regulada, se realiza un Off - On - Off - On de su alimentación, de forma muy rápida, en menos de 2 segundos. Para indicar que el equipo entra en modo Permanente se realiza un parpadeo. El led se enciende durante 1 segundo y está apagado durante 5 segundos, durante esas 4 horas.

Para salir de este modo es suficiente realizar un corte de alimentación de más de 2 segundos.

### CARACTERÍSTICAS TÉCNICAS

Alimentación: 230 V~ 50-60 Hz  
Sensor: 5,8 GHz  
Cargas admisibles:

☀	Lámparas incandescentes	10-150 W
💡	Halógenas Baja Tensión	10-150 VA (electrónico)
💡	Halógenas (230 V ~)	10-150 W
LED	Led Regulables hasta el 20%	5-100 VA



UTILIZAR LÁMPARAS NO APTAS PARA SER REGULADAS PUEDE SUPONER LA ROTURA DEL EQUIPO

Consumo propio	10 VA (1 W)
Ángulo de captación	360°
Campo de detección	hasta Ø10 m a 2,5 m de altura
Ajuste de campo de detección (Meter)	De 2 m a 10 m de diámetro
Rango de luminosidad (Lux)	De 5 a 2000 Lux
Rango de Temporización (Time)	De 5 seg. a 30 minutos
Temperatura de Funcionamiento	De -20 °C a +50 °C
Grado de Protección	IP 20 según EN60529

Por la presente, ORBIS TECNOLOGÍA ELÉCTRICA S.A. declara que el tipo de equipo radioeléctrico ECOMAT MINI 2N es conforme con la Directiva 2014/53/UE. El texto completo de la declaración UE de conformidad está disponible en la dirección Internet siguiente: <http://www.orbis.es/descargas/declaraciones-de-conformidad>

### DIMENSIONES

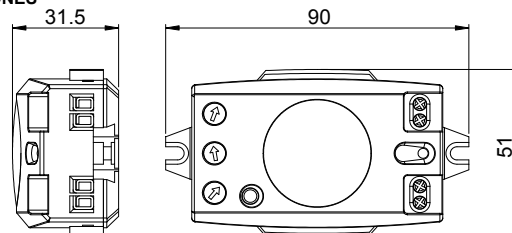

## ECOMAT MINI 2N PRESENCE DETECTOR

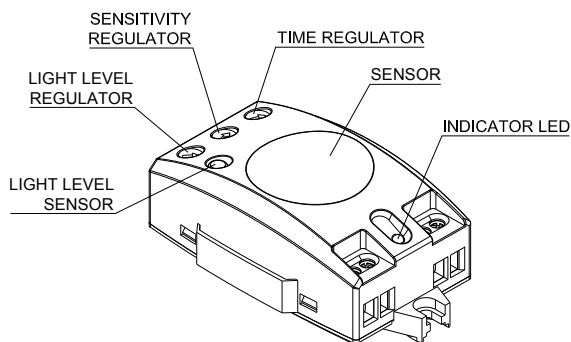

The ECOMAT MINI 2N presence detector is capable of detecting the slightest movement because of its high-frequency technology. Its detection precision does not depend on the ambient temperature. It immediately detects any movement, even those of inert elements, such as doors or chairs.

The ECOMAT MINI 2N can detect within a five-metre radius of action, with 360° coverage.

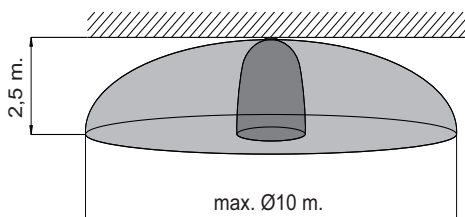

### INSTALLATION

The assembly and installation of electric apparatus must be carried out by authorised personnel.

The unit is internally protected against interference by a security circuit. However, certain especially strong magnetic fields can alter its operation.

**WARNING:** Disconnect the power supply prior to installing the unit.

### Installation suggestions

- The equipment can penetrate non-metal materials, such as wood, brick and plaster.
- It should not be installed in locations with vibrations.
- Switch the power off before changing lamps.
- The unit must be installed at more than 6 cm from the ballast.
- It must be installed in a dry location and well away from any possible splashing.
- It must not be installed in front of metal objects because this could negatively affect detection distances. The equipment microwaves cannot penetrate metal objects.
- The ECOMAT MINI 2N detects the reflections of the emitted microwaves so that detection is enhanced in closed volumes, such as corridors, doorways, bathrooms and offices, but will be reduced in large or open spaces, such as garages and porches etc.

### MOUNTING

Example of an installation on a false ceiling (non-metallic):

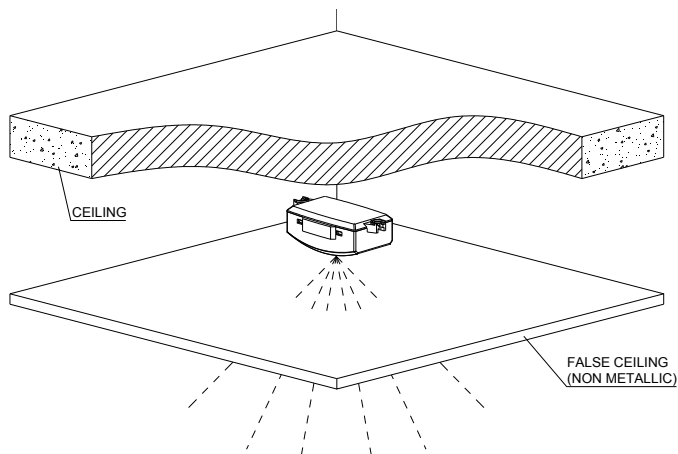

The sensor must be facing to the zone where we want to detect.

### CONNECTION

Connect according to the following drawing:

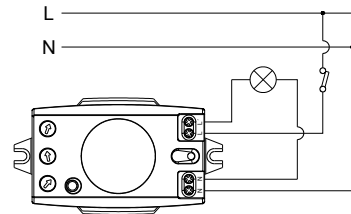

A wrong connection can damage the equipment.

### PUTTING INTO SERVICE

There are three potentiometers behind the front cover:

- **TIME:** Allows timing adjustment from five seconds to thirty minutes. Timing commences after detecting the last movement.
- **METER:** The detecting range is adjustable between 2 and 10 metres
- **LUX:** Adjustable between 5 Lux (night) and 2,000 Lux (day).

Thirty seconds after being switched on, the sensor enters normal operation. Set the **TIME** potentiometer to **TEST** mode.

### STAND BY

When the adjusted delay time has passed after detection, the lighting will remain at 20% of its maximum value. Every thirty minutes in Standby the equipment will verify the lighting level and will maintain the standby mode if it is less than the selected lux value. If the natural lighting on the premises exceeds the level programmed by the luminosity level (LUX) the lighting will be switched off and detection will cease. In Standby, the equipment detects any movement within its radius of action. The Standby function prevents a lack of light in reduced-lighting areas, such as lumber rooms, garages and hotel corridors, etc).

### FUNCTION TEST

This function is used to verify the required detection zone.

The **METER** adjustment sets the equipment range from a two to ten-metre diameter.

When movement detection occurs, the equipment red LED and the associated lighting comes on for two seconds, independently of the **LUX** setting.

After verifying the detection mode, the **TIME** potentiometer should be set to the desired lighting switch-on time after detection, which is between 5 seconds and 30 minutes. The **LUX** potentiometer is then set to the lighting level above which the equipment must not switch on the lighting. THE VARIATION OF THE SELECTED LUX LEVEL WILL ONLY BECOME EFFECTIVE WHEN THE LOAD IS COMPLETELY SWITCHED OFF. (NOT STAND BY)

**In order for the equipment adjustment potentiometers to be taken into effect, it is necessary to abandon the detection zone and wait for the installation to switch off.**

### PERMANENT MODE (ON 4 hours)

In order to switch the equipment permanently on for four hours, independently of the regulated lighting level, the power supply must be switched Off – On – Off – On in less than two seconds. Flashing will occur to indicate that the equipment is in Permanent mode. The LED will flash one second on and five seconds off throughout this four-hour period.

This mode is abandoned by switching the power supply off for more than two seconds.

### TECHNICAL SPECIFICATIONS

Power supply	230 V~ 50-60 Hz
Sensor	5,8 GHz
Admissible loads:	
Incandescent lamps	10-150 W
Low voltage halogens	10-150 VA
Halogens (230 V ~)	10-150 W
LED Regulable LEDs up to 20%	5-100 VA



**THE USE OF NON-REGULABLE LAMPS MAY DAMAGE THE EQUIPMENT**

Own consumption	10 VA (1 W)
Capture angle	360°
Detection range	Up to 10 m in diameter at 2.5 m high
Detection field (Meter)	From 2 m to 10 m in diameter
Brightness range (Lux)	From 5 to 2000 Lux
Timing range (Time)	From 5 seconds. to 30 minutes
Operation temperature	From -20 °C to +50 °C
Degree of protection	IP 20 in accordance with EN60529

Hereby, ORBIS TECNOLOGÍA ELÉCTRICA S.A. declares that the radio equipment type ECOMAT MINI 2N is in compliance with Directive 2014/53/EU. The full text of the EU declaration of conformity is available at the following internet address:

<http://www.orbis.es/downloads/declarations-of-conformity>

### DIMENSIONS

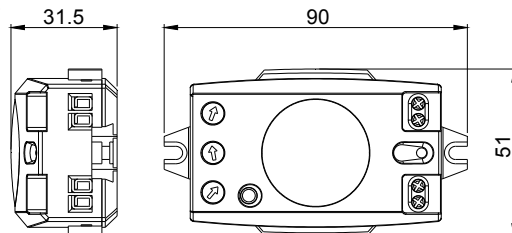

**ORBIS TECNOLOGÍA ELÉCTRICA, S.A.**

Lérida, 61 E-28020 MADRID  
 Teléfono:+ 34 91 5672277; Fax:+34 91 5714006  
 E-mail: info@orbis.es  
<http://www.orbis.es>

## ECOMAT MINI 2N PRÄSENZMELDER

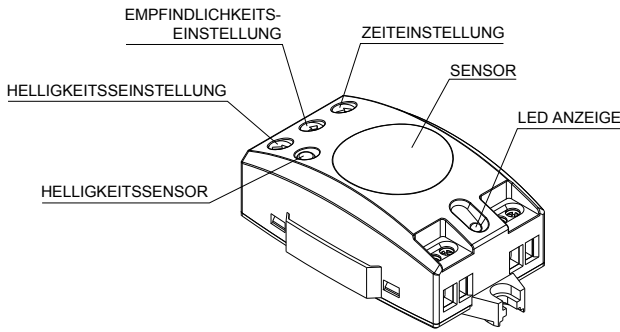

Der Präsenzmelder ECOMAT MINI 2N kann die geringste Bewegung erfassen dank seiner Hochfrequenztechnologie. Seine Erfassungsgenauigkeit hängt nicht von der Umgebungstemperatur ab. Das Gerät erfasst sofort jede Art von Bewegung, sogar unbewegliche Elemente wie z.B. Türen oder Stühle. ECOMAT MINI 2N verfügt über eine Reichweite von bis zu 10 m mit einem Erfassungsbereich von 360°.

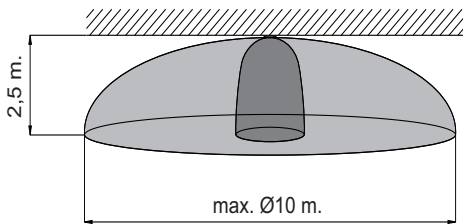

### INSTALLATION

Die Installation und Montage der elektrischen Geräte sollte von einem zugelassenen Installateur ausgeführt werden. Das Gerät ist mit einem internen Sicherheitskreis gegen Interferenzen geschützt. Trotzdem können einige besonders starke elektromagnetische Felder den Betrieb beeinträchtigen.

**ACHTUNG: VOR INSTALLATION STROM AUSSCHALTEN.**

### Installationshinweise

- Das Gerät kann nichtmetallische Materialien durchdringen, wie z.B. Holz, Ziegel und Gips.
- Montage in Bereichen mit Vibrationen vermeiden.
- Strom ausschalten, um durchgebrannte Lampen auszuwechseln.
- Mit einem Abstand von mehr als 6 cm zum Vorschaltgerät installieren.
- Muss an einem trockenen und spritzerfreien Ort installiert werden.
- Nicht gegenüber von metallischen Objekten installieren, das kann die Erfassungsbereich beeinträchtigen. Die Wellen des Gerätes können keine metallischen Objekte durchdringen.
- ECOMAT MINI 2N erfasst den Rückprall der emittierten Wellen, wodurch sich die Erfassung in geschlossenen Räumen wie Flure, Hauseingänge, Badezimmer und Büros verbessert, in großen Räumlichkeiten oder offenen Bereichen wie Garagen, Terrassen und Verandas usw. verschlechtert sie sich.

### MONTAGE

Installationsbeispiel für Zwischendecke (nichtmetallisch):

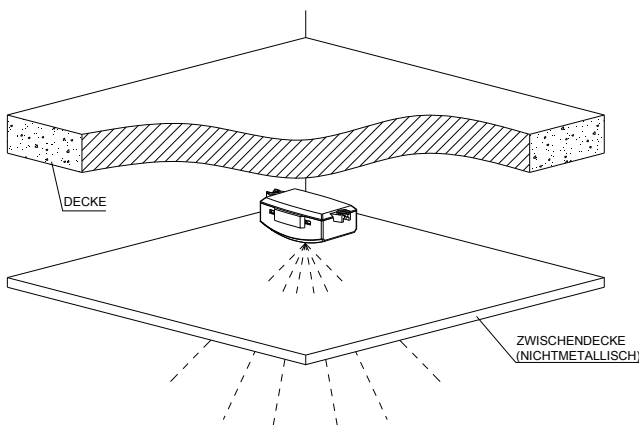

Der Sensor muss auf die Erfassungszone ausgerichtet sein.

### ANSCHLUSS

Nach folgendem Schema anschließen:

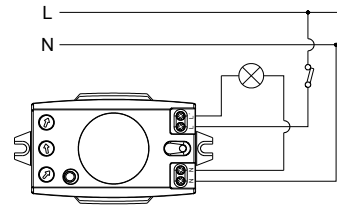

Ein falscher Anschluss kann das Gerät beschädigen.

### INBETRIEBNAHME:

Auf der Vorderseite des Gerätes befinden sich 3 Potentiometer:

- **TIME:** Ermöglicht die Zeiteinstellung von 5 Sekunden bis 30 Minuten. Die Zeiteinstellung beginnt nach Erfassung der letzten Bewegung.
- **METER:** Der Durchschnitt des Erfassungsbereichs ist zwischen 2 m und 10 m regulierbar.
- **LUX:** Regulierbar zwischen 5 Lux (Nacht) und 2000 Lux (Tag).

30 Sekunden nachdem das Gerät eingeschaltet wurde, geht der Sensor auf normalen Betrieb über. Das Potentiometer **TIME** auf **TEST-** Modus stellen.

### STAND BY

Nach Ablauf der eingestellten Verzögerungszeit bei einer Erkennung bleibt die Leuchte auf 20% ihrer maximalen Leuchtkraft. Alle 30 Minuten im Standby-Modus überprüft die Leuchte den Helligkeitswert und hält den Standby-Modus aufrecht, solange dieser unterhalb des eingestellten Lux-Werts liegt. Sollte die natürliche Helligkeit über dem eingestellten Lux-Wert liegen, dann wird die Beleuchtung ausgeschaltet und die Erkennung aufgehoben. Im Standby-Modus erkennt die Leuchte jede Bewegung in ihrem Messbereich. Dieser Modus sorgt dafür, dass man in dunklen Bereich, wie Abstellräume, Garagen, Hotelflure, usw. ohne Licht ist.

### TESTFUNKTION

Anhand dieser Funktion prüfen wir die benötigte Erfassungszone.

Mit der Einstellung **METER** regulieren wir die Reichweite des Gerätes von 2 m bis 10 m Durchmesser.

Sobald eine Bewegung erfasst wird, erleuchten die rote LED des Gerätes und die zugehörige Beleuchtung 2 Sekunden lang, unabhängig von der Einstellung für **LUX**.

Nach Überprüfung der Erfassungszone, muss mit den Potentiometern **TIME** die gewünschte Einschaltzeit der Beleuchtung nach Erfassung einer Bewegung festgelegt werden (zwischen 5 Sek. und 30 Min.).

Und mit **LUX** wird das Helligkeitsniveau, über dem das Gerät die Beleuchtung nicht einschalten soll, eingestellt.

**DIE ÄNDERUNG DES EINGESTELLTEN LUX-WERTS ERFOLGT NUR DANN, WENN DIE LAST KOMPLETT ABGESCHALTET WIRD (NICHT IM STANDBY-MODUS)**

**Damit die durchgeführten Änderungen der Einstellung der Potentiometer des Geräts wirksam werden, ist es notwendig den Erfassungsbereich zu verlassen und zu warten, bis sich die Anlage ausschaltet.**

### PERMANENTER MODUS (4 Stunden ON)

Um das Gerät permanent für 4 Stunden einzuschalten, unabhängig von der eingestellten Helligkeit, muss der Strom in weniger als 2 Sekunden wiederholt an- und ausgeschaltet werden (Off – On – Off – On). Mit Blinken wird angezeigt, dass das Gerät auf permanenten Modus übergeht. Während dieser 4 Stunden schaltet sich die LED 1 Sekunde lang ein und bleibt 5 Sekunden lang ausgeschaltet. Um diesen Modus zu beenden, genügt es den Strom länger als 2 Sekunden lang auszuschalten.

### TECHNISCHE DATEN

Betriebsspannung 230 V~ 50-60 Hz  
Sensor 5,8 GHz

Zulässige Lasten:

- ☀ Glühlampen 10-150 W
- ⚡ Niedervolt Halogenlampen 10-150 VA
- ⚡ Halogenlampen (230 V ~) 10-150 W
- LED Regelbare LED-Lampen bis 20% 5-100 VA



**DIE VERWENDUNG VON NICHT REGELBAREN LAMPEN KANN ZU SCHÄDEN AN DIESEN FÜHREN.**

Eigenverbrauch 10 VA (1 W)  
Erfassungsbereich 360°  
Reichweite bis Ø10 m bei 2,5 m Höhe  
Einstellung der Reichweite (Meter) 2 m bis 10 m Durchmesser  
Lichtempfindlichkeit (Lux) 5 bis 2000 Lux  
Laufzeit (Time) 5 Sek. bis 30 Min.  
Betriebstemperatur -20 °C bis +50 °C  
Schutzart IP 20 gemäß EN60529

Hiermit erklärt ORBIS TECNOLOGÍA ELÉCTRICA S.A., dass der Funkanlagentyp ECOMAT MINI 2N der Richtlinie 2014/53/EU entspricht. Der vollständige Text der EU-Konformitätserklärung ist unter der folgenden Internetadresse verfügbar: <http://www.orbis.es/downloads/konformitatserklarun>

### ABMESSUNGEN

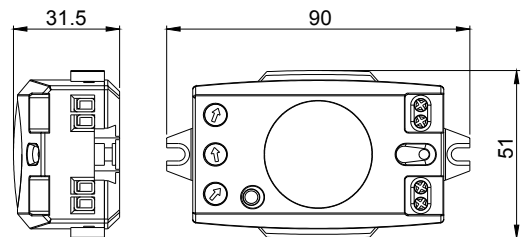

### ORBIS ZEITSCHALTTECHNIK GmbH

Robert-Bosch-Str. 3 D-71088 Holzgerlingen  
Telefon 0 70 31 / 86 65 -0  
Telefax 0 70 31 / 86 65 -10  
E-mail: [info@orbis-zeitschalttechnik.de](mailto:info@orbis-zeitschalttechnik.de)  
<http://www.orbis-zeitschalttechnik.de>

## ECOMAT MINI 2N DÉTECTEUR DE PRÉSENCE

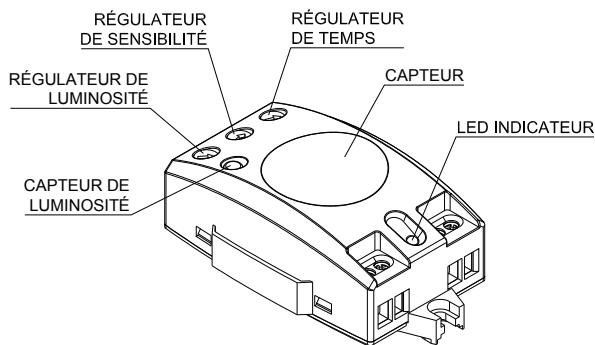

Le détecteur de présence ECOMAT MINI 2N est capable de détecter le moindre mouvement grâce à sa technologie de haute fréquence. Sa précision de détection ne dépend pas de la température ambiante. Il détecte immédiatement tout mouvement, et même des éléments inertes comme des portes ou des chaises, par exemple.  
L'ECOMAT MINI 2N détecte dans un champ d'action allant jusqu'à 10 mètres et couvrant 360°.

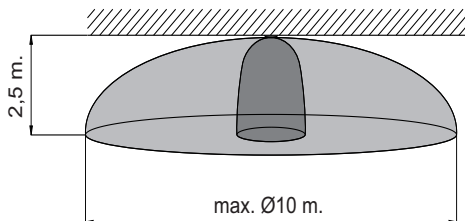

### INSTALLATION

L'installation et le montage d'appareils électriques doivent être effectués par un installateur autorisé.

L'appareil est protégé intérieurement contre des interférences par un circuit de sécurité. Cependant, certains champs magnétiques particulièrement forts peuvent arriver à altérer son fonctionnement.

**ATTENTION :** Déconnecter l'alimentation avant l'installation.

### Conseils d'installation

- L'appareil peut pénétrer dans des matériaux non métalliques comme le bois, la brique, le plâtre.
- Éviter son montage là où il y a des vibrations.
- Déconnecter la tension pour changer des lampes grillées.
- Installer à plus de 6 cm du ballast.
- Installer à un endroit sec et libre d'éclaboussures possibles.
- Ne pas l'installer face à des objets métalliques, car cela peut affecter la distance de captage. Les ondes de l'appareil ne peuvent pas traverser des objets métalliques.
- L'ECOMAT MINI 2N détecte le rebondissement des ondes émises, ce pourquoi la détection est meilleure dans des volumes fermés comme les couloirs, halls d'entrée, salles de bain et bureaux, et diminue dans de grands volumes ou des volumes ouverts comme les garages, porches, etc.

### MONTAGE

Exemple d'installation sur faux plafond (non métallique) :

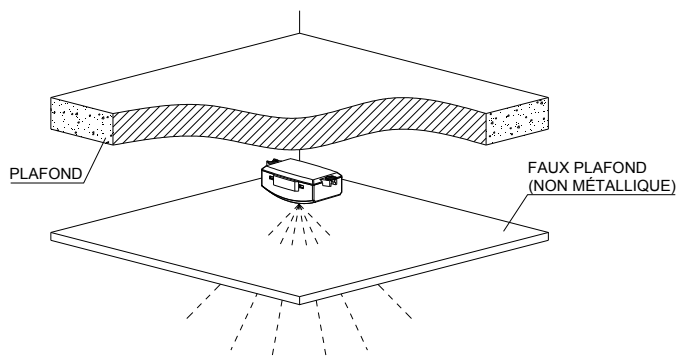

Le capteur doit être orienté vers la zone dans laquelle nous voulons que se produise la détection.

### CONNEXION

Procéder à la connexion selon le schéma suivant

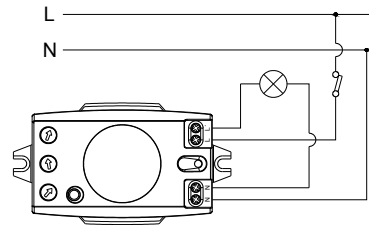

Une connexion erronée peut endommager l'appareil.

### MISE EN SERVICE.

Sur la plaque frontale de l'appareil se trouvent 3 potentiomètres :

- **TIME :** Permet d'ajuster la temporisation de 5 secondes à 30 minutes. La temporisation commence après la détection du dernier mouvement.
- **METER :** Le diamètre du champ de détection est réglable de 2 à 10 mètres.
- **LUX :** Réglable de 5 Lux (nuit) à 2000 Lux (jour).

Quand on branche le dispositif, le capteur entre en fonctionnement normal 30 secondes après l'allumage, Tourner le potentiomètre **TIME** en mode **TEST**.

### STAND BY

Une fois écoulé le temps de retard ajusté après une détection, l'éclairage demeurera à 20% de sa valeur maximale. Toutes les 30 minutes en stand-by l'équipement vérifie le niveau de luminosité en maintenant le stand-by s'il se trouve par-dessous le niveau de lux sélectionné et, au cas où la luminosité naturelle de l'enceinte dépasserait celle programmée dans l'ajustage de luminosité (LUX), l'éclairage s'éteindrait et cesserait de détecter. En stand-by l'équipement détecte n'importe quel mouvement dans son rayon d'action. La fonction stand-by évite de nous retrouver sans lumière dans des zones obscures, comme des débarras, des garages, des couloirs d'hôtel, etc.)

### FONCTION TEST.

Cette fonction est utilisée pour vérifier la zone de détection requise.

Moyennant l'ajustement **METER** nous réglons la portée de l'appareil entre 2 et 10 mètres de diamètre.

Le témoin de l'appareil s'allume en rouge et l'illumination associée, durant 2 secondes, au moment où se produit une détection, indépendamment du réglage de **LUX**.

Après vérification de la zone de détection, il faut ajuster les potentiomètres **TIME** au temps d'allumage souhaité après une détection, entre 5 s et 30 mn. Et **LUX** au niveau de luminosité au-dessus duquel l'appareil ne doit pas produire l'illumination. LA VARIATION DU NIVEAU DE LUX SÉLECTIONNÉ, SE FAIT EFFECTIVE UNIQUEMENT QUAND ELLE ÉTEINT COMPLÈTEMENT LA CHARGE. (NON STAND BY)

**Pour que les changements effectués sur les potentiomètres de réglage de l'appareil prennent effet, il faut sortir de la zone de détection et attendre que s'éteigne l'installation.**

### MODE PERMANENT (ON 4 heures)

Pour mettre l'appareil dans le mode d'allumage permanent pendant 4 heures, indépendamment de la luminosité réglée, on exécute rapidement la séquence Off - On - Off - de l'alimentation, en moins de 2 secondes. Pour indiquer que l'appareil entre dans le mode Permanent, il clignote. Le témoin s'allume 1 seconde et s'éteint 5 secondes durant ces 4 heures.

Pour sortir de ce mode, il suffit de couper l'alimentation pendant plus de 2 secondes.

### CARACTÉRISTIQUES TECHNIQUES

Alimentation	230 V~ 50-60 Hz
Capteur	5,8 GHz
Charges admissibles :	
Lampes incandescentes	10-150 W
Halogènes basse tension	10-150 VA
Halogènes (230 V ~)	10-150 W
LED réglables jusqu'à 20%	5-100 VA



**UTILISER DES LAMPES NON APTES POUR ÊTRE RÉGULÉES PEUT SUPPOSER LA PANNE DE L'ÉQUIPEMENT**

Consommation propre	10 VA (1 W)
Angle de captage	360°
Champ de détection	jusqu'à Ø10 m à 2,5 m de haut
Ajustement du champ de détection (Meter)	De 2 m à 10 m de diamètre
Rang de luminosité (Lux)	De 5 à 2000 Lux
Rang de Temporisation (Time)	De 5 s à 30 minutes
Température de fonctionnement	De -20 °C à +50 °C
Degré de Protection	IP 20 selon EN60529

Le soussigné, ORBIS TECNOLOGÍA ELÉCTRICA S.A., déclare que l'équipement radioélectrique du type ECOMAT MINI 2N est conforme à la directive 2014/53/UE. Le texte complet de la déclaration UE de conformité est disponible à l'adresse internet suivante :

<http://www.orbis.es/telecharger/declaracion-de-conformite>

### DIMENSIONS

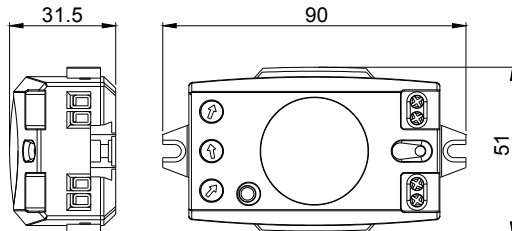



## ECOMAT MINI 2N RIVELATORE DI PRESENZA

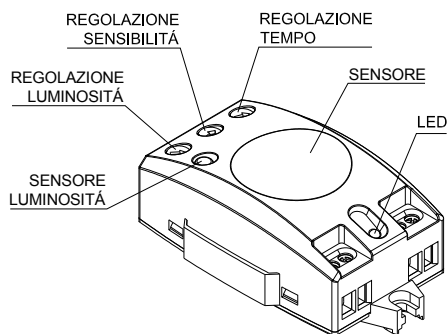

Il rivelatore di presenza ECOMAT MINI 2N è in grado di individuare il minimo spostamento grazie alla tecnologia ad alta frequenza. La precisione di rilevamento non dipende dalla temperatura ambiente. Rileva in modo immediato qualsiasi movimento, inclusi gli elementi inerti, come per esempio: porte o sedie.

ECOMAT MINI 2N rileva in un campo di azione di 10 metri con una copertura di 360°.

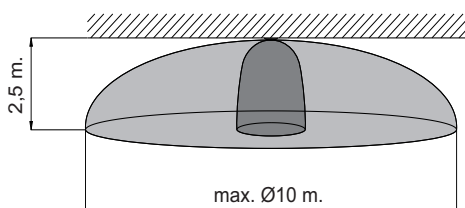

### INSTALLAZIONE

L'installazione e il montaggio del dispositivo deve essere realizzata da personale qualificato. Il dispositivo è protetto contro le interferenze, tuttavia i campi magnetici, specialmente se forti, potrebbero modificare il suo funzionamento.

**ATTENZIONE:** Prima di accedere ai morsetti di collegamento assicurarsi che i conduttori da collegare o già collegati allo strumento non siano in tensione. Non alimentare o collegare il prodotto se qualche parte di esso risulta danneggiata.

### Consigli per l'installazione

- Il dispositivo può penetrare materiali non metallici come legno, mattoni o intonaco.
- Evitare il montaggio in luoghi con vibrazioni.
- Togliere l'alimentazione al dispositivo quando bisogna sostituire una lampada guasta.
- Quando il dispositivo viene inserito in una plafoniera, occorre installarlo a più di 6 cm di distanza dal reattore.
- Deve essere installato in un luogo asciutto e lontano da ogni possibile spruzzo.
- Non deve essere installato di fronte ad oggetti metallici perché questo potrebbe influire negativamente sulla distanza di rilevazione. Le onde del dispositivo non sono in grado di attraversare oggetti metallici.
- L'ECOMAT MINI 2N rileva il rimbalzo delle onde radio emesse ed è per questo motivo che la rilevazione aumenta in ambienti ristretti come corridoi, porte, bagni e uffici, mentre diminuisce in ambienti più grandi o aperti come garage, portici, ecc...

### MONTAGGIO

Esempio di installazione sopra un controsoffitto (non metallico):

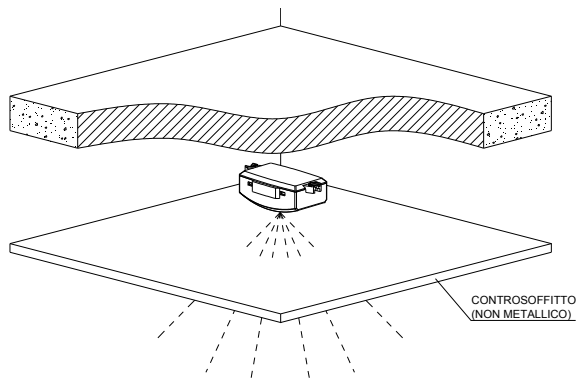

Il sensore deve essere orientato verso la zona di rilevamento.

### COLLEGAMENTI

Collegare il dispositivo secondo quanto riportato nello schema di seguito:

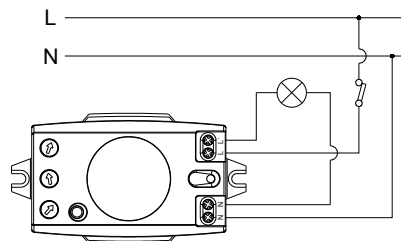

Un collegamento non corretto può danneggiare il dispositivo.

### MESSA IN SERVIZIO

Sul frontale dello strumento sono presenti tre regolazioni:

- **TIME:** Il tempo è regolabile da 5 secondi a 30 minuti. La temporizzazione inizia dopo avere rilevato l'ultimo movimento.
- **METER:** Il diametro del campo di rilevazione è regolabile da 2 a 10 metri.
- **LUX:** Regolabile da 5 Lux (notte) a 2000 Lux (giorno).

Il sensore del dispositivo incomincia a rilevare in modo corretto 30 secondi dopo che il dispositivo è alimentato. Regolare **TIME** nella posizione **TEST**.

### STAND BY

Trascorso il tempo di ritardo impostato dopo un rilevamento, l'illuminazione funzionerà al 20% del valore massimo. Ogni 30 min. in modalità stand by, il dispositivo verificherà il livello di luminosità e continuerà a funzionare in tale modalità se è inferiore al livello di lux impostato. Qualora la luminosità naturale dovesse superare il valore impostato (LUX), l'illuminazione si spegnerà e non verificherà più il livello di luminosità fino ad un nuovo rilevamento. In modalità stand by, il dispositivo rileverà qualsiasi movimento nel suo campo di azione. La modalità stand by consente di illuminare zone buie come ripostigli, garage, corridoi di hotel, ecc.

### FUNZIONE TEST

Questa funzione è utilizzata per verificare la zona di rilevamento desiderata.

Con il selettore **METER** si regola la portata del dispositivo da 2 fino a 10 metri. Indipendentemente dalla regolazione dei **LUX**, quando avviene un movimento si accende per due secondi il LED rosso del dispositivo e il carico luminoso collegato al rivelatore. Dopo avere verificato la zona di rilevazione, si passa a regolare il selettore **TIME** sul tempo desiderato di accensione da 5 secondi a 30 minuti e il selettore **LUX** sul livello di luminosità oltre il quale il dispositivo non deve accendere il carico luminoso collegato. LA VARIAZIONE DEL LIVELLO DI LUX IMPOSTATO DIVERRÀ EFFETTIVA SOLTANTO QUANDO SI SPEGNERÀ COMPLETAMENTE IL CARICO. (NON IN STAND BY)

**Perché le modifiche effettuate con i selettori abbiano effetto occorre uscire dall'area di rilevamento e attendere lo spegnimento del carico luminoso collegato.**

### MODO PERMANENTE (ON 4 ore)

Per mettere il dispositivo nella modalità di ON permanente di 4 ore, indipendentemente dalla luminosità impostata, bisogna agire sull'alimentazione del dispositivo con una sequenza rapida di Off - On - Off - On, in meno di 2 secondi.

Quando il dispositivo entra in questa modalità il LED si accende per un secondo e rimane spento per 5 secondi in modo ciclico per tutta la durata delle 4 ore.

Per uscire da questa modalità è sufficiente togliere alimentazione al dispositivo per più di 2 secondi.

### CARATTERISTICHE TECNICHE

Alimentazione 230 V~ 50-60 Hz  
Sensore 5,8 GHz  
Cariche ammesse:

- ☀ Lampade a incandescenza 10-150 W
- ⚡ Alogene a basso voltaggio 10-150 VA
- ⚡ Alogene (230 V ~) 500 W
- LED Led regolabili fino al 20% 5-100 VA



L'USO DI LAMPADINE NON REGOLABILI PUÒ DANNEGGIARE IL DISPOSITIVO

Autoconsumo 10 VA (1 W)  
Angolo di rilevazione 360°  
Campo di rilevazione fino a 10 m di diametro a 2,5 m di altezza  
Regolazione campo di rilevazione (Meter) Da 2 m a 10 m di diametro  
Regolazione luminosità (Lux) Da 5 a 2000 Lux  
Regolazione temporizzazione (Time) Da 5 sec. a 30 minuti  
Temperatura di funzionamento Da -20 °C a +50 °C  
Grado di protezione IP 20 secondo EN60529

Il fabbricante, ORBIS TECNOLOGÍA ELÉCTRICA S.A., dichiara che il tipo di apparecchiatura radio ECOMAT MINI 2N è conforme alla direttiva 2014/53/UE. Il testo completo della dichiarazione di conformità UE è disponibile al seguente indirizzo Internet: <http://www.orbis.es/downloads/declarations-of-conformity>

### DIMENSIONI (mm)

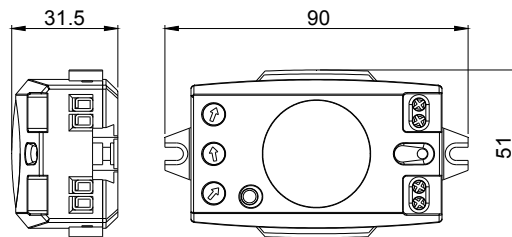

**INFORMATIVA SUL CORRETTO SMALTIMENTO DEL PRODOTTO. AI SENSI DELL'ART. 26 DEL DECRETO LEGISLATIVO 14 MARZO 2014, N. 49 "ATTUAZIONE DELLA DIRETTIVA 2012/19/UE SUI RIFIUTI DI APPARECCHIATURE ELETTRICHE ED ELETTRONICHE (RAEE)"**

Il simbolo del cassonetto barrato riportato sull'apparecchiatura o sulla sua confezione indica che il prodotto alla fine della propria vita utile deve essere raccolto separatamente dagli altri rifiuti. L'utente dovrà, pertanto, conferire l'apparecchiatura giunta a fine vita agli idonei centri comunali di raccolta differenziata dei rifiuti elettrotecnici ed elettronici.

In alternativa alla gestione autonoma è possibile consegnare l'apparecchiatura che si desidera smaltire al rivenditore, al momento dell'acquisto di una nuova apparecchiatura di tipo equivalente.

Presso i rivenditori di prodotti elettronici con superficie di vendita di almeno 400 m<sup>2</sup> è inoltre possibile consegnare gratuitamente, senza obbligo di acquisto, i prodotti elettronici da smaltire con dimensioni inferiori a 25 cm.

L'adeguata raccolta differenziata per l'avvio successivo dell'apparecchiatura dismessa al riciclaggio, al trattamento e allo smaltimento ambientalmente compatibile contribuisce ad evitare possibili effetti negativi sull'ambiente e sulla salute e favorisce il reimpiego e/o riciclo dei materiali di cui è composta l'apparecchiatura.



**ORBIS ITALIA S.p.A.**

Via L. Da Vinci, 9/B - 20060 Cassina De' Pecchi (MI)

Tel. 02 / 95 34 34 54 ; Fax: 02 / 95 20 046

E-mail: [info@orbisitalia.it](mailto:info@orbisitalia.it)

<http://www.orbisitalia.it>

## ECOMAT MINI 2N TILSTEDEVÆRELSESENSOR

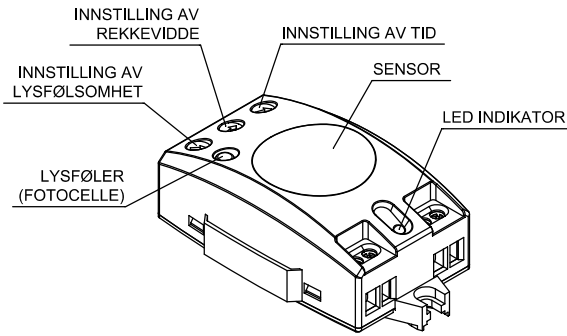

ECOMAT MINI 2N er en tilstedeværelsessensor som fanger opp selv minste bevegelser ved hjelp av den innebygde høyfrekvensteknologien. Sensorens følsomhet blir ikke påvirket av omgivelsestemperaturen. Den detekterer umiddelbart alle bevegelser (også bevegelige komponenter, slik som dører, stoler, etc.). ECOMAT MINI 2N har en detekteringsradius på 5 meter, med 360° detekteringsvinkel.

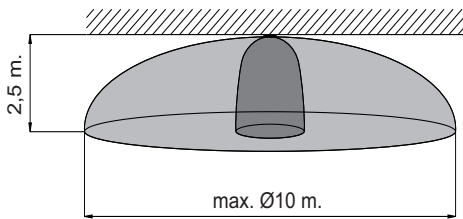

### INSTALLASJON

Installasjonen skal utføres av en autorisert elektroinstallatør. Denne enheten har en innebygd beskyttelseskrets mot støy/forstyrrelser. Imidlertid kan sterke magnetiske krefter skape forstyrrelser i enhetens virkemåte. ADVARSEL: Nettspenningen/tilførselen skal være frakoblet ved installasjon.

### Forholdsregler ifbm. installasjon:

- Enheten kan detektere gjennom ikke-metalliske materialer, slik som tre, mur og gips.
- Bør ikke monteres på steder med vibrasjoner.
- Slå av nettspenning før utskifting av lyskilder.
- Enheten må ikke monteres nærmere enn 6 cm. fra elektronisk ballast.
- Enheten må monteres på et tørt sted og med god avstand fra vannkilder.
- Enheten må ikke monteres i metallkapslinger. De høyfrekvente signalene går ikke gjennom metalliske objekter.
- ECOMAT MINI 2N sender høyfrekvente signaler og detekterer refleksjoner fra disse. Dette medfører høyere detekterings sensitivitet i lukkede områder (korridor, baderom, kontor, etc.), og lavere sensitivitet i store områder (garasjeanlegg, veranda, etc.).

### MONTERING

Eksempel på installasjon over himling (ikke-metallisk):

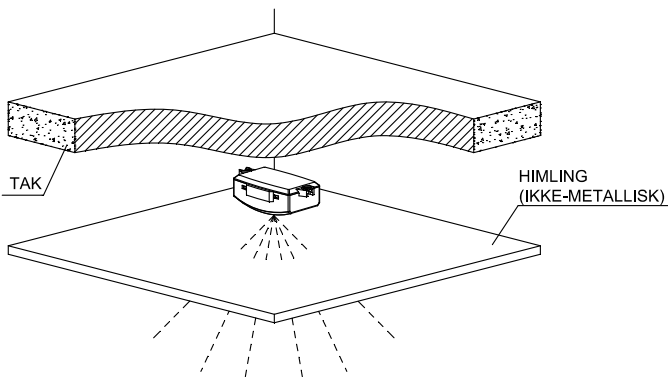

Sensoren må monteres med fronten mot området som skal detekteres.

### TILKOBLING

Tilkoble enheten som vist på koblings skjema under:

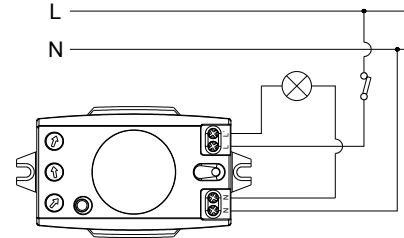

**NB! Feil tilkobling kan ødelegge enheten.**

### INNSTILLING/FUNKSJON

Det finnes tre potensiometere for innstilling av følgende funksjoner:

- **TIME (TID):** Tidsforsinkelsen for utkobling kan justeres fra 5 sek. til 30 min. Ny tidsperiode starter hver gang en bevegelse er detektert.
- **METER (REKKEVIDDE):** Rekkevidden kan justeres fra 2 til 10 meter.
- **LUX (LYSFØLSOMHET):** Lyfølsomheten er justerbar fra 5 lux (natt) til 2000 lux (dag). Brukes for å unngå unødvendig tenning av belysning på dagtid.

Etter tilkobling av nettspenningen, aktiveres sensoren automatisk i 30 sekunder. Etter at tiden har løpt ferdig går den over i vanlig drift.

### STAND BY

Når den innstilte forsinkelsestiden utløper etter en deteksjon, vil belysningen ligge på 20 % av sin maksimale verdi. Utstyret sjekker lysstyrken hvert 30. minutt og opprettholder stand by hvis det ligger under valgt lux-nivå. Hvis det naturlige lyset i kabinettet overstiger den programmerte lysstyrken (LUX), slås belysningen av og detektering avsluttes. I stand by detekterer utstyret all bevegelse i sin aksjonsradius. Stand by-funksjonen forhindrer at vi går tom for lys i mørke områder som boder, garasjer, hotellkorridorer, etc.

### FUNKSJONSTEST

Denne fremgangsmåten brukes for å kontrollere rekkevidden **METER**. Skru **TIME** til posisjon merket med **TEST**, og **LUX** til maksimum (dag). Beveg deg foran sensoren inntil den tilkoblede lasten aktiveres. Still inn ønsket verdi på **METER** og sett deretter **TIME** og **LUX** til ønsket posisjon. VARIASJONEN I VALGT LUX-NIVÅ FÅR KUN EFFEKT NÅR DEN ELEKTRISKE BELASTNINGEN SLÅS HELT AV. (NO STAND BY)

**For at innstillingene skal tre i kraft, er det nødvendig å forlate området til belysningen er slått av.**

### PERMANENT MODUS/OVERSTYRING

Det er mulig å oppnå en permanent aktivering i 4 timer. Skru av strømforsyningen AV-PÅ-AV-PÅ i løpet av 2 sekunder. LED indikatoren vil blinke for å indikere at PERMANENT modus er aktivert. LED vil fortsette å blinke (1 s. PÅ, 5 s. AV) gjennom hele 4-timers perioden. Funksjonen kan tilbakestilles ved å skru av strømforsyningen i lenger enn 2 sekunder.

### TEKNISKE SPESIFIKASJONER

Nettspenning: 230V~ 50-60Hz  
Sensor: 5.8 GHz  
Tillatte elektriske belastninger:

Glødelamper	10-150 W
Lavvoltage halogen	10-150 W
Halogen (230V~)	10-150 W
LED Lysdioder justerbare opptil 20 %	5-100 VA



**BRUK AV UEGNEDE LAMPER FOR JUSTERING KAN INNEBÆRE AT UTSTYRET GÅR I STYKKER**

Eget forbruk: 10 VA (1 W)  
Detekteringsvinkel: 360°  
Detekteringsrekkevidde: Opptil 10 meter i diameter ved 2,5 meter høyde.

Lysfølsomhet: 5 til 2000 Lux  
Tidsforsinkelse: 5 sekunder til 30 minutter  
Driftstemperatur: Fra -20°C til +50°C  
Kapslingsgrad: IP 20 i henhold til EN60529  
Beskyttelsesklasse: Klasse II i henhold til EN 60335

### MÅL:

