

- D STEINEL Vertrieb GmbH**
Dieselstraße 80-84 · 33442 Herzbrock-Clarholz
Tel: +49/5245/448-188 · Fax: +49/5245/448-197 · www.steinel.de
- A Steinel Austria GmbH**
Hirschstettner Strasse 19/A/2/2 · A-1220 Wien
Tel.: +43/1/2023470 · Fax: +43/1/2020189 · info@steinel.at
- CH PUAG AG**
Oberebenstrasse 51 · CH-5620 Bremgarten
Tel.: +41/56/6488888 · Fax: +41/56/6488880 · info@puag.ch
- GB STEINEL U.K. LTD.**
25, Manasty Road · Axis Park · Orton Southgate
GB-Peterborough Cambs PE2 6JP
Tel.: +44/1733/366-700 · Fax: +44/1733/366-701
steinel@steinel.co.uk
- IRL Socket Tool Company Ltd**
Unit 714 Northwest Business Park
Kilshane Drive · Ballycoolin Dublin 15
Tel.: 00353 1 8809120 · Fax: 00353 1 8612061
info@sockettool.ie
- F STEINEL FRANCE SAS**
ACTICENTRE - CRT 2 · Rue des Farnards - Bât. M - Lot 3
F-59818 Lesquin Cedex · Tél.: +33/3/20 30 34 00
Fax: +33/3/20 30 34 20 · info@steinelfrance.com
- NL Van Spijk B.V.**
Postbus 2 · 5688 HP OIRSCHOT · De Scheper 402
5688 HP OIRSCHOT · Tel. +31 499 571810
Fax. +31 499 575795 · info@vanspijk.nl · www.vanspijk.nl
- B VSA handel Bvba**
Hagelberg 29 · B-2440 Geel
Tel.: +32/14/256050 · Fax: +32/14/256059
info@vsahandel.be · www.vsahandel.be
- L Minusines S.A.**
8, rue de Hogenberg · L-1022 Luxembourg
Tél. : (00 352) 49 58 58 1 · Fax : (00 352) 49 58 66/67
www.minusines.lu
- E SAET-94 S.L.**
C/ Trepadella, n° 10 · Pol. Ind. Castellbisbal Sud
E-08755 Castellbisbal (Barcelona)
Tel.: +34/93/772 28 49 · Fax: +34/93/772 01 80
saet94@saet94.com
- I STEINEL Italia S.r.l.**
Largo Donegani 2 · I-20121 Milano
Tel.: +39/02/96457231 · Fax: +39/02/96459295
info@steinel.it · www.steinel.it
- P Pronodis - Soluções Tecnológicas, Lda.**
Zona Industrial Vila Verde Sul, Rua D, n.º 11
P-3770-305 Oliveira do Bairro
Tel.: +351 234 484 031 · Fax: +351 234 484 033
pronodis@pronodis.pt · www.pronodis.pt
- S KARL H STRÖM AB**
Verktygsvägen 4 · S-56300 Jönköping
Tel.: +46/36/31 42 40 · Fax: +46/36/31 42 49 · www.khs.se
- DK Roliba A/S**
Hvidkærvej 52 · DK-5250 Odense SV
Tel.: +45 6593 0357 · Fax: +45 6593 2757 · www.roliba.dk
- FI Oy Hedtec Ab**
Lauttasaarentie 50 · FI-00200 Helsinki
Tel.: +358/207 638 000 · Fax: +358/9/673 813
www.hedtec.fi/valaistus · lighting@hedtec.fi
- N Vilan AS**
Olaf Helsetsvai 8 · N 0694 Oslo
Tel.: +47/22725000 · Fax: +47/22725001 · post@vilan.no

- GR PANOS Lingonis + Sons O. E.**
Aristofanos 8 Str. · GR-10554 Athens
Tel.: +30/210/3212021 · Fax: +30/210/3218630
lygonis@otanet.gr
- PL "LŁ" Spółka z ograniczoną odpowiedzialnością sp.k.**
Byków, ul. Wrocławska 43 · PL-55-095 Mirków
Tel.: +48/71/3980861 · Fax: +48/71/3980819
firma@angelukaszuk.pl
- CZ ELNAS s.r.o.**
Oblekovice 394 · CZ-67181 Znojmo · Tel.: +420/515/220126
Fax: +420/515/244347 · info@elnas.cz · www.elnas.cz
- TR EGE SENSORLU AYDINLATMA İTH. İHR. TİC. VE PAZ. Ltd. STİ.**
Gersan Sanayi Sitesi 2305 · Sokak No. 510
TR-06370 Bath Sitesi (Ankara)
Tel.: +90/3 12/2 57 12 33 · Fax: +90/3 12/2 55 60 41
ege@egehalat.com.tr · www.egehalat.com.tr
- H DINOCOOP Kft**
Radvány u. 24 · H-1118 Budapest
Tel.: +36/1/3193064 · Fax: +36/1/3193066
dinocoop@dinocoop.hu
- LT KVARCAS**
Neries krantine 32 · LT-48463, Kaunas
Tel.: +370/37/408030 · Fax: +370/37/408031 · info@kvarcas.lt
- EST FORTRONIC AS**
Ieguini 45c · EST 51013 Tartu
Tel.: +372/7/475208 · Fax: +372/7/367229 · info@fortronic.ee
- SLO Log-line d.o.o.**
Suha pri predosljah 12 · SLO-4000 Kranj
Tel.: +386 42 521 645 · Fax: +386 42 312 331
info@log-line.si · www.log.si
- SK NECO SK, a.s.**
Ružová ul. 111 · SK-01901 Ilava
Tel.: +421/42/4 45 67 10 · Fax: +421/42/4 45 67 11
neco@neco.sk · www.neco.sk
- RO Steinel Distribution SRL**
Parc Industrial Metrom · RO - 500269 Brasov · Str. Carpatilor nr. 60
Tel.: +40(0)268 53 00 00 · Fax: +40(0)268 53 11 11
www.steinel.ro
- HR Daljinsko upravljanje d.o.o.**
Bedriča Smetane 10 · HR-10000 Zagreb
t/ 00385 1 388 66 77 · f/ 00385 1 388 02 47
daljinsko-upravljanje@inet.hr · www.daljinsko-upravljanje.hr
- LV Ambergs SIA**
Bīvilas gatve 195-16 · LV-1039 Rīga
Tel.: 00371 67550740 · Fax: 00371 67552850 · www.ambergs.lv
- BG ТАШЕВ-ГАЛВИНГ ООД**
Бул. Климент Охридски № 68 · 1756 София, България
Tel.: +359 2 700 45 45 4 · Факс: +359 2 439 21 12
info@tashev-galving.com · www.tashev-galving.com
- RUS Датчики, светильники**
Представитель в России
Сенсорные технологии
Телефон:4992372868 · www.steinel-rus.ru
- CN STEINEL China**
Representative Office
Shanghai Pm. 21 A-C, · Huadu Mansion No. 388
Zhangyhai Road Shanghai 200122
Tel: +86 21 5820 4486 · Fax: +86 21 5820 4212
www.steinel.cn · info@steinel.net

110029148 04/2015_H_Technische Änderungen vorbehalten. / Subject to technical modification without notice.

STEINEL®
PROFESSIONAL



KNX® EIB

Information
sensIQ S KNX

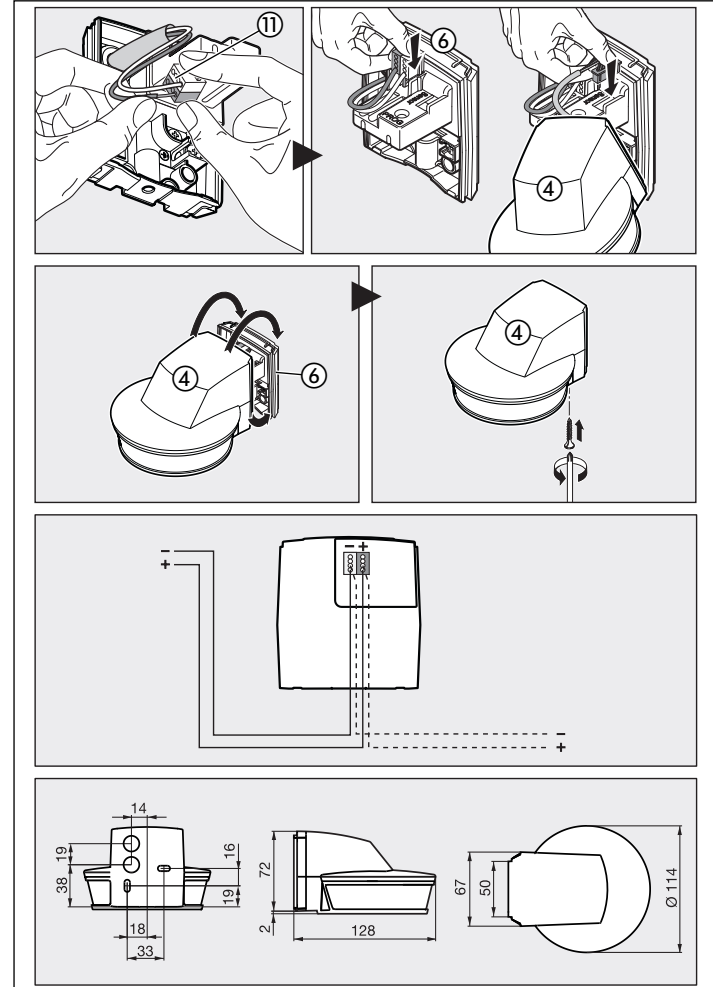
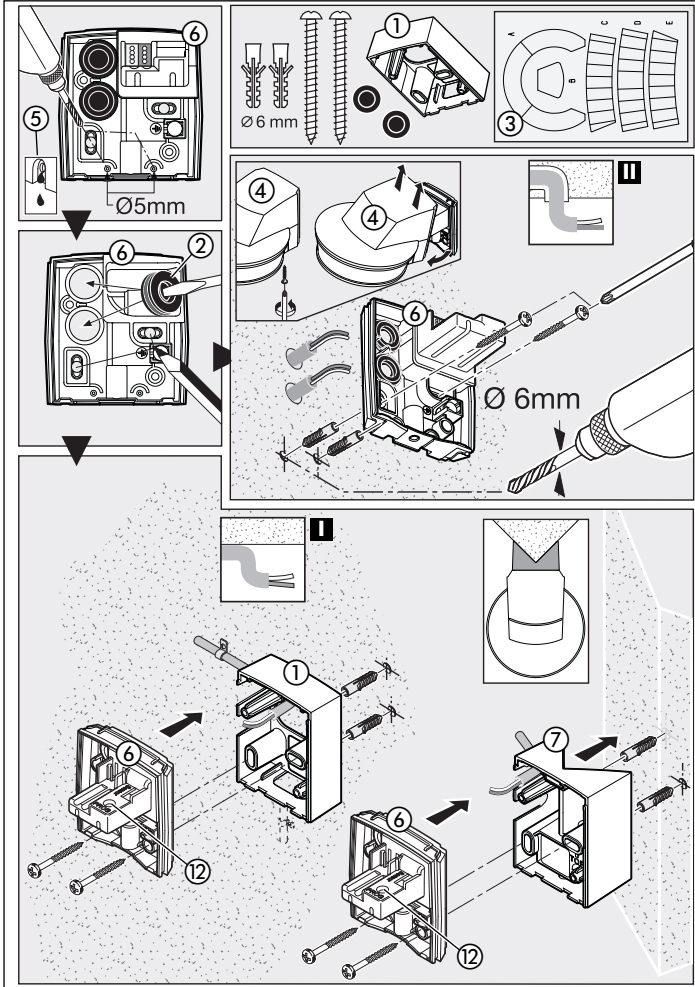

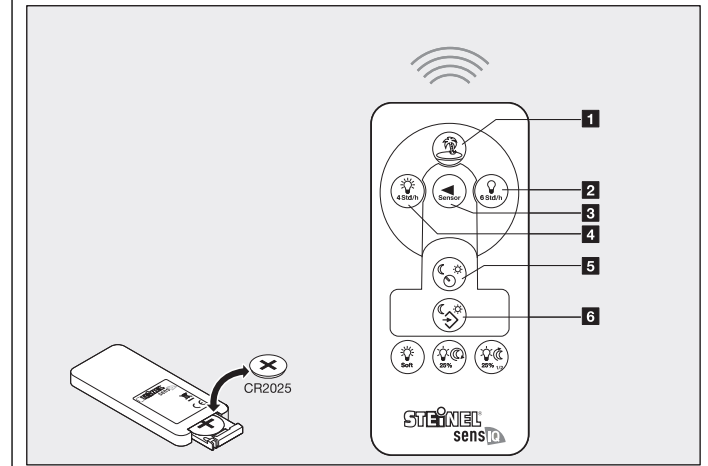
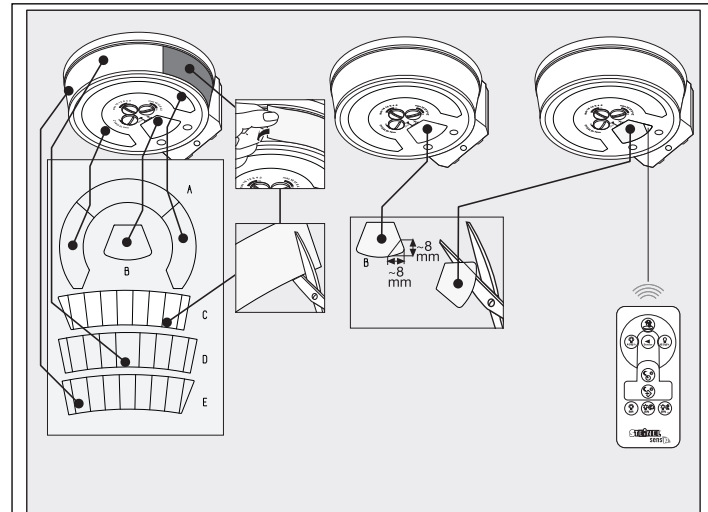
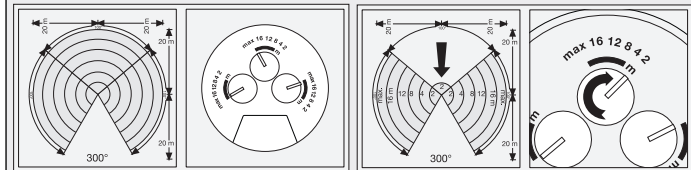
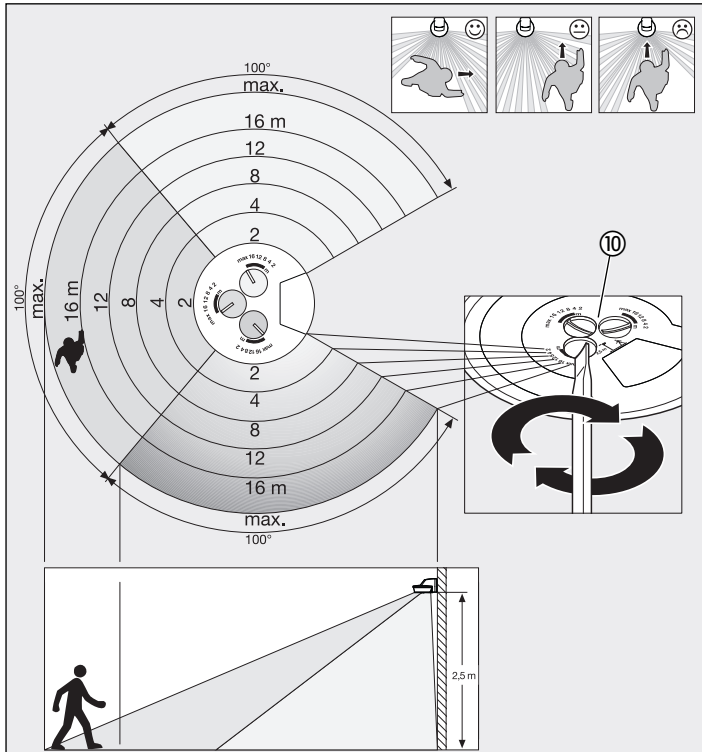

Уважаемый покупатель!

Благодарим Вас за доверие, которое Вы нам оказали, купив новый инфракрасный сенсор марки STEINEL. Вы приобрели путеводное изделие высокого качества, изготовленное, испытанное и упакованное с большим вниманием.

Перед началом монтажа данного изделия, просим Вас внимательно ознакомиться с инструкцией по монтажу. Ведь только соблюдение инструкции по монтажу и пуску в эксплуатацию гарантирует продолжительную, надежную и безотказную работу изделия. Желаем приятной эксплуатации инфракрасного сенсора.

Принцип действия

Прибор оснащен пиросенсорами, которые регистрируют невидимое теплоизлучение движущихся объектов (людей, животных и т.д.). Регистрируемое таким образом теплоизлучение преобразуется электронным устройством в сигнал, который вызывает включение потре-

бителя (например, лампы). В том случае, если на пути имеются препятствия, например, стены или оконные стекла, регистрации теплоизлучения не происходит, а следовательно не происходит и включения.

⚠️ Указания по технике безопасности

- Монтаж разрешается выполнять только специалисту с соблюдением указаний, действующих в стране использования изделия.VDE 08 29 (DIN EN 500090).
- В окружении с низковольтными изделиями ошибочное подключение может вызвать тяжелейший ущерб здоровью или материальный ущерб.

- Запрещается подключать этот прибор к низкому напряжению (230 В AC), поскольку он предназначен для подключения к контурам малого напряжения.

Пуск в эксплуатацию

Указание: Описание приложения находится на сайте www.knx.steinel.de

1. Присвоение физического адреса и прикладной программы в ETS.
2. Загрузка физического адреса и прикладной программы в датчик присутствия. При запросе нажать кнопку для программирования ②.
3. После успешного программирования красный СИД погаснет.

Описание прибора

- ① Адаптер для открытой проводки
- ② Уплотнитель
- ③ Закрывающая пленка
- ④ Корпус линзы
- ⑤ Отверстие для конденсата
- ⑥ Кронштейн/сенсорный блок
- ⑦ Угловой кронштейн (опция)

- ⑧ Штекерные клеммы
- ⑨ Стопорный винт
- ⑩ Регулировка радиуса действия
- ⑪ Подсоединение шины KNX
- ⑫ Кнопка программирования
- Подвод кабеля открытой проводкой
- ▣ Подвод кабеля скрытой проводкой

Электромонтаж/автоматический режим

При выборе линий проводки должны обязательно соблюдаться указания по монтажу

VDE 08 29 (DIN EN 500090) (см. Указания по технике безопасности на стр. 144).

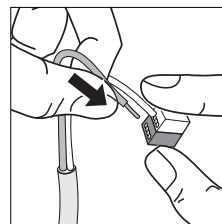

Технические данные

Габаритные размеры (В x Ш x Г):	114 x 74 x 128 мм
Питающее напряжение:	напряжение шины KNX
Угол регистрации:	300° с углом раствора 180°, а также функцией защиты от подкрадывания и контролем обратного поля. Возможно посегментное исключение регистрации
Радиус действия:	может регулироваться с помощью поворотных регуляторов в 3 направлениях независимо друг от друга, (2 – 20 с, с терм. стабилизацией)
Сенсорика:	4 сенсора, 6 уровней регистрации для дальней зоны и 5 для защиты от подкрадывания, 1360 зон переключения
Рекомендованная монтажная высота:	2,00 – 2,50 м
Регулировка времени:	1 мин. – 15 мин.
Постоянный свет:	переключаемый (4 ч) / (только посредством дистанционного управления)
Постоянный свет выкл.:	переключаемый (6 ч) / (только посредством дистанционного управления)
Вид защиты:	IP 54
Класс защиты:	II
Температурный диапазон:	- 20 °C – + 50 °C

Функции на приборе

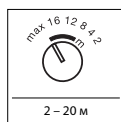

Установка дальности действия 12
(Заводская настройка: макс. радиус действия)

Регулировка Поворотный регулятор	Монтажная высота		Стандарт	
	1,8 м	2,5 м	3 м	5 м
2	2 м	2 м	3 м	4 м
4	4 м	4 м	7 м	12 м
8	8 м	7 м	12 м	>20 м
12	13 м	12 м	>20 м	>20 м
16	19 м	16 м	>20 м	- 1)
макс	>20 м	>20 м	- 1)	- 1)

1) Не рекомендуется, ограниченная регистрация

Радиус действия можно устанавливать с помощью 3 поворотных регуляторов в 3 направлениях (по 100°) независимо друг от друга. Таблица показывает радиусы действия при различных монтажных высотах и направлениях движения по касательной. Значения действительны при ровной местности и температуре 20° С.

Закрывающие пленки 3

Если независимой регулировки 3 сенсоров не достаточно, то к тому же для дальнейшего ограничения диапазона охвата могут использоваться закрывающие пленки (C), (D), (E) (см. рис.) Закрывающие пленки (A) + (B) под сенсором существенно уменьшают регистрацию мелких животных. Таким образом, конечно, не происходит регистрации через эти линзы, и в частности защиты от подкрадывания.

Указание: при использовании закрывающей пленки (A) не гарантируется работа дистанционного управления (обратите внимание на рис. 3)

Совет: нанести на линзу немного воды с чистящим средством и затем надеть закрывающую пленку. Так пленка приклеится не сразу и можно будет удобно произвести точную регулировку. После высыхания чистящего средства пленка приклеится.

Функции посредством инфракрасного дистанционного управления

С помощью дистанционного управления можно управлять любым количеством sensIQ S.

Указание: к одному sensIQ относится макс. одно дистанционное управление. При первом использовании дистанционного управления необходимо провести его "обучение". Для этого в течение 10 мин. после включения сетевого питания необходимо нажать кнопку 5. Этот процесс можно повторять сколько угодно раз. Всегда работает последнее сохраненное дистанционное управление.

Следующие особые функции отображаются следующим образом:

Функция отпуска: СИД быстро мигает 3х каждые 5 сек.
Постоянное освещение: СИД постоянно ВКЛ.
Постоянный свет выкл.: СИД мигает каждые 2 сек.

Функции посредством инфракрасного дистанционного управления RC 1



1 Функция отпуска:

С помощью функции отпуска симулируется присутствие. С момента достижения сумеречного порога, подключенный потребитель включается и выключается по программе на прим. 3 часа. Обычный сенсорный режим остается активным.

Светодиодная индикация: быстро мигает 3х каждые 5 сек.



2 Свет выключен постоянно:

При нажатии подключенный потребитель выключается на 6 часов. Затем сенсор снова автоматически переходит в сенсорный режим.

Светодиодная индикация: постоянно ВКЛ.



3 Функция сброса:

За счет одного нажатия сбрасываются функции отпуска, постоянного освещения и постоянно выключенного света. Снова действуют ранее установленные значения.



4 Постоянное освещение:

При нажатии подключенный потребитель включается на 4 часа. Затем сенсор снова автоматически переходит в сенсорный режим.

Светодиодная индикация: постоянно ВКЛ.



5 Установка сумеречного порога посредством ETS на приборе:

При нажатии кнопки снова действует установленное на ETS значение сумеречного порога.



6 Установка сумеречного порога посредством кнопки памяти:

При необходимых условиях освещения, при которых сенсорный светильник в будущем должен реагировать при движении, следует нажать кнопку. Сохраняется текущее значение сумеречного порога.

Эксплуатация/уход

Инфракрасный сенсор предназначен для автоматического включения освещения. Изделие не предназначено для применения в качестве охранной сигнализации, т.к. не имеет требуемой гарантии исключения саботажа. Погодные условия могут влиять на работу датчика движения. При сильных порывах ветра, метели, дожде,

граде может произойти ошибочное включение, поскольку сенсор не способен отличать резкое изменение температуры от источника тепла. Загрязнения на регистрирующей линзе можно удалять влажным сухим (не используя моющие средства).

Комплектующие

Угловой кронштейн:
черный: 4007841 608828
белый: 4007841 608835
INOX: 4007841 608804

Неполадки при эксплуатации

Неполадка	Причина	Устранение
На сенсоре нет напряжения	<ul style="list-style-type: none"> ■ Кабель оборван ■ Короткое замыкание 	<ul style="list-style-type: none"> ■ Проверить питающее напряжение KNX ■ Проверить соединения
Сенсор не включается	<ul style="list-style-type: none"> ■ При дневном режиме, установка сумеречного порога установлена в ночной режим ■ KNX конфигурация ■ Неправильно установлена зона обнаружения 	<ul style="list-style-type: none"> ■ Настроить заново ■ Проверить KNX конфигурацию ■ Произвести новую регулировку
Сенсор не выключается	<ul style="list-style-type: none"> ■ Имеется постоянное движение в зоне обнаружения ■ В зоне обнаружения находится включенный светильник, постоянно включается вновь в результате изменения температуры ■ Включенная лампа находится в режиме постоянного освещения (СИД вкл.) 	<ul style="list-style-type: none"> ■ Проверить зону и, при необходимости, произвести новую регулировку или установку заслонок ■ Изменить зону обнаружения или положение заслонок ■ Деактивировать режим постоянного освещения
Сенсор постоянно переключается	<ul style="list-style-type: none"> ■ В зоне обнаружения находится включенный светильник ■ В зоне обнаружения находятся животные 	<ul style="list-style-type: none"> ■ Изменить зону обнаружения или положение заслонок, увеличить расстояние до сенсора ■ Изменить зону обнаружения или положение заслонок
Нежелательное включение сенсора	<ul style="list-style-type: none"> ■ В зоне обнаружения происходит постоянное движение деревьев и кустов ■ Включается в результате движения автомашин на дороге ■ Солнечные лучи светят на линзу ■ Включается в результате неожиданного перепада температур при изменении погоды (ветер, дождь, снег) или потока воздуха из вентиляционной системы, открытых окон 	<ul style="list-style-type: none"> ■ Изменить зону ■ Изменить зону ■ Заградить светильник или изменить зону ■ Изменить зону, место монтажа перенести на другое место
Изменение радиуса действия сенсора	<ul style="list-style-type: none"> ■ Другие значения температуры окружающей среды 	<ul style="list-style-type: none"> ■ Скорректировать радиус действия посредством регулятора радиуса действия (Ⓢ), при необходимости использовать закрывающие пленки (Ⓣ)
Датчик не реагирует на дистанционное управление	<ul style="list-style-type: none"> ■ Дистанционное управление не "обучено" 	<ul style="list-style-type: none"> ■ Снова включить питание и в течение 10 мин. нажать кнопку (Ⓜ) на дистанционном управлении.

Сертификат соответствия

Этот продукт отвечает требованиям:

- директивы 2004/108/EG относительно электромагнитной совместимости
- директивы 2011/65/EG о применении материалов для производства электрических и электронных изделий, не содержащих вредных веществ
- директивы ЕС об отходах электрического и электронного оборудования WEEE 2012/19/EG.

Гарантийные обязательства

Вы, как покупатель, имеете предусмотренные законом права в отношении продавца. Если такие права существуют в Вашей стране, то наша гарантия не сокращает и ограничивает их. Мы предоставляем Вам 5 лет гарантии на безупречные характеристики и надлежащую работу Вашего сенсорного изделия STEINEL Professional. Мы гарантируем, что это изделие не имеет дефектов материала, конструкции и производственного брака. Мы гарантируем работоспособность всех электронных конструктивных элементов и кабелей, а также отсутствие дефектов во всех использованных материалах и на их поверхности.

Информацию о том, как заявить о гарантийном случае, Вы найдете на нашей домашней странице www.steinel-rus.ru

Если у Вас наступил гарантийный случай или имеются вопросы по Вашему изделию, Вы можете в любое время позвонить в Службу технической поддержки по телефону (499)2372868.

Предъявление требований

Если Вы хотите заявить рекламацию по Вашему изделию, отправьте изделие в собранном и упакованном виде вместе с приложенным кассовым чеком или квитанцией с датой продажи и указанием наименования изделия Вашему дилеру или непосредственно нам по адресу: STEINEL Vertrieb GmbH - Reklamationsabteilung - Dieselstraße 80-84, 33442 Herzebrock-Clarholz. Поэтому мы рекомендуем Вам сохранить кассовый чек или квитанцию о продаже до истечения гарантийного срока. Компания STEINEL не несет риски и расходы на транспортировку в рамках возврата изделия.

5 лет

ГАРАНТИИ